

MAGNUM Pro



Guide d'utilisation

Sommaire

1.	Introduction.....	1
1.1	Caractéristiques.....	1
1.2	Spécificités	1
1.2.1	Principales caractéristiques	1
1.2.2	Caractéristiques physiques.....	2
2.	Installation, connexions et recherche de pannes	3
2.1	Dimensions.....	3
2.2	Installation et démontage	3
2.3	Connexions externes.....	4
2.4	Connexions types	4
2.4.1	Connexions GPS	4
2.4.2	Connexions au Pilote Automatique	5
2.4.3	Connexions à un dispositif NMEA externe	5
2.4.4	Connexions C-COM.....	6
2.4.5	Connexion pour Alarme Externe.....	6
2.5	Recherche de pannes	7
2.6	Test du système	7
2.6.1	RAM menu.....	8
2.6.2	DIM menu	8
2.6.3	Les cartouches.....	8
2.6.4	Ports de série.....	8
2.6.5	Test du modem.....	9
3.	Avant de commencer	10
3.1	Utilisation du clavier.....	10
3.2	Mise sous / hors tension.....	11
3.3	Modification du rétro éclairage	11
3.4	Fonctions spéciales	12
3.5	Sélection de la langue	12
3.6	Paramétrage de l'affichage	13
3.6.1	Carte et zone de texte	13
3.6.2	Ecran graphique de profondeur	14
3.6.3	Page de données GPS	14
3.6.4	Page de données de navigation	14
3.6.5	Page de données graphiques (Roll. Road)	15
3.6.6	Page de données vent.....	15
3.7	Cartes C-CARD.....	15
3.7.1	Insérer une C-CARD.....	16
3.7.2	Retirer une C-CARD	16
4.	Fonctions du menu	16
4.1	Fonction Trouve.....	17
4.1.1	Services portuaires	17
4.1.2	Stations de marées.....	17

4.1.3	Epaves	17
4.1.4	Obstructions.....	17
4.1.5	Recherche port par nom	18
4.2	Fonction Info.....	18
4.3	Réglages de base.....	18
4.3.1	Vecteur de route	18
4.3.2	Ecran : Zone à venir étendue	18
4.3.3	Fonctions spéciales	18
4.3.4	Points utilisateur	19
4.3.5	Info profondeur.....	19
4.3.6	Langage	19
4.3.7	Vitesse	19
4.3.8	Distance	19
4.3.9	Profondeur	19
4.3.10	Altitude	19
4.3.11	Température	19
4.3.12	Nav aids presentation	19
4.3.13	Entrée / Sortie	20
5.	Réglages spéciaux	21
5.1	Réglages	22
5.1.1	Ref. Tempor.	22
5.1.2	Format Heure.....	22
5.1.3	Format date.....	22
5.1.4	Vitesse vent	22
5.1.5	Alarme.....	22
5.1.6	Wpt externe.....	22
5.1.7	Mode Symbole Bateau	22
5.1.8	Info Auto.....	23
5.2	Photos et diagrammes.....	23
5.2.1	Photos dans la page d'Infos Automatique	23
5.2.2	Photos dans la page d'Infos complète.....	23
5.2.3	Changer la taille de la photo	24
5.2.4	Trouver les photos	24
5.3	Fix (position)	24
5.3.1	Correct. Position	24
5.3.2	Calcule correct.	24
5.3.3	Variation correction.....	24
5.3.4	Navigation statique	24
5.3.5	Filtre position.....	24
5.3.6	Filtre vitesse.....	24
5.3.7	Etape filtre.....	25
5.3.8	Estime	25
5.4	Navigation.....	25

5.4.1	Système de coordonnées	25
5.4.2	Fix date	25
5.4.3	Système géodésique	25
5.4.4	Résolution orientation	25
5.4.5	Echelle Roll. Road	26
5.4.6	RAZ Totalisateur	26
5.4.7	RAZ Totalisateur journ.	26
5.5	Trace.....	26
5.5.1	Trace active	26
5.5.2	Activation de la mémoire de trace	26
5.5.3	Affichage de la trace	26
5.5.4	Couleur	27
5.5.5	Efface.....	27
5.5.6	Effacement d'une trace sélectionnée	27
5.5.7	Used Track.....	27
5.5.8	Etape.....	27
5.5.9	Sélection de la distance.....	27
5.5.10	Sélection du temps	27
5.6	Compas	28
5.6.1	Angles de relèvement	28
5.6.2	Variation.....	28
5.6.3	Calibrage.....	28
5.7	Alarmes	28
5.7.1	Alarme d'arrivée.....	28
5.7.2	Alarme XTE.....	28
5.7.3	Alarme de mouillage	29
5.7.4	Alarme de profondeur	29
5.7.5	Alarme externe.....	29
5.7.6	Alarme échouage.....	29
5.7.7	Ecart alarme.....	29
5.7.8	Rapport alarme échouage	29
5.8	Simulation.....	30
5.8.1	Simulation active.....	30
5.8.2	Vitesse	30
5.8.3	Route suivie	30
5.8.4	Date	30
5.8.5	Heure	30
5.8.6	Contrôle curseur	30
5.9	C-Staff	31
5.9.1	Envoi position.....	31
5.9.2	Demande position.....	31
5.10	Route.....	32

5.10.1	Route actuelle	32
5.10.2	Route name	32
5.10.3	Efface route.....	32
5.10.4	Renverser route	32
5.10.5	Couleur Route.....	32
5.10.6	Envoi	32
5.10.7	Reçoit.....	32
5.10.8	Donnée route	33
5.10.9	Page Points Utilisateur	34
5.11	Carte C-CARD utilisateur	35
5.11.1	Sauvegarder un fichier.....	35
5.11.2	Chargement d'un fichier.....	35
5.11.3	Effacement d'un fichier	35
5.11.4	Formatage de la carte User C-Card	36
5.11.5	Changer de carte User C-Card.....	36
5.12	Réglages Map	36
5.12.1	Perspective View	36
5.12.2	Palette.....	36
5.12.3	Orientation Carte	36
5.12.4	Zoom Type.....	37
5.12.5	Fonts & Symbols.....	37
5.12.6	Dynamic Nav-Aids	37
5.12.7	Mélange Niveaux	37
5.12.8	Safety Status Bar	38
5.12.9	Current Prediction.....	38
5.12.10	Other Map Configurations	38
5.13	Modalité écran.....	39
5.14	Réglages Marins	40
5.14.1	Réglages Profond.....	40
5.14.2	Réglages Terrestres	41
5.14.3	Réglages Carte.....	41
5.14.4	Info Auto.....	42
5.15	Fish Finder Setup.....	45
5.16	Aide	45
5.17	A propos de... ..	45
6.	Autres fonctions	46
6.1	Obtenir des informations portuaires	46
6.2	Obtenir des informations de marée	46
6.3	Fonction MOB (Homme à la mer)	47
6.3.1	Insérer un point MOB.....	47
6.3.2	Effacer un point MOB	47
6.4	Navigation vers une destination unique	48
6.4.1	Distance et relèvement à la cible.....	48

6.4.2	Temps de parcours	48
6.4.3	Effacer une cible	48
6.5	Fonction A-B-C-D	49
6.5.1	Placer les points A-B-C-D	49
6.5.2	Effacer les points A-B-C-D.....	49
6.5.3	Effacer le segment A-B-C-D	49
6.5.4	Déplacer les points A-B-C-D.....	49
6.5.5	Insérer les points A-B-C-D.....	49
6.5.6	Naviguer sur les point A-B-C-D	49
6.6	Waypoints (points de route)	50
6.6.1	Placer un Waypoint.....	50
6.6.2	Créer une route.....	50
6.6.3	Effacer un Waypoint	50
6.6.4	Effacer une route	50
6.6.5	Distance et relèvement à la cible.....	51
6.6.6	Déplacer un Waypoint	51
6.6.7	Insérer un Waypoint.....	51
6.6.8	Editer un Waypoint	52
6.6.9	Trouver des données sur les Waypoints	52
6.7	Marques.....	52
6.7.1	Ajouter une marque	52
6.7.2	Effacer une marque	52
6.7.3	Go To	52
6.7.4	Déplacer une Marque	53
6.7.5	Editer une marque	53
6.7.6	Trouver des informations sur les Marques	53
6.7.7	Ajouter à la Route	53
6.8	Evénements.....	53
6.8.1	Ajouter un Evénement	53
6.8.2	Effacer un Evénement	53
6.8.3	Go To	54
6.8.4	Editer un Evénement	54
6.8.5	Trouver des informations sur les Evénements	54
6.8.6	Ajouter à la route	54
6.9	Fonction EBL & VRM.....	55
6.9.1	Créer une EBL et un VRM	55
6.9.2	Effacer l'EBL et le VRM	55
6.9.3	Editer une EBL et un VRM.....	55
6.10	Menu AIS.....	56
6.10.1	Définitions	56
6.10.2	Zone d'activation (Activation range)	57
6.10.3	Alarme CPA (CPA Alarm).....	57

6.10.4	Limite CPA (CPA Limit)	57
6.10.5	Alarme TCPA (TCPA Alarm)	57
6.10.6	Limite TCPA (TCPA Limit)	57
6.11	Service C-Weather	58
6.11.1	Menu Service C-Weather	58
6.12	DSC.....	60
6.12.1	Appel de détresse et demande de position	60
6.12.2	DSC MENU.....	61
6.12.3	Informations sur les icônes DSC	62

1. Introduction

1.1 Caractéristiques

La traceur est un ordinateur spécialement conçu pour faciliter la navigation en accélérant les calculs qui jusqu'alors devaient être effectués manuellement. Connecté à un appareil de positionnement, le traceur indique la position en cours, la vitesse, le cap et la trace du bateau. Les données utilisateur comme les points de route, les marques et les traces, peuvent être sauvegardées sur une cartouche utilisateur C-CARD, et rappelées à tout moment. L'écran affiche les données de navigation et les informations cartographiques provenant des cartes électroniques **C-MAP C-CARD**.

Veillez vérifier lors de l'ouverture que l'emballage du traceur contienne bien les éléments suivants (si un de ces éléments est manquant, contactez votre revendeur) :

- Kit de montage sur étrier.
- 2 fusibles de 1 A avec leurs portes fusibles.
- Câble I/O (CBC0FS0603).
- Câble d'alimentation et I/O (CBC0FS0804).
- Câble vidéo (CBCHM0700).
- Guide d'utilisation.

Les cartes **C-MAP** (Cartes de données cartographiques) sont disponible sur demande au près de votre revendeur. Pour plus de détails sur la cartographie C-MAP, rendez-vous sur le site web www.c-map.com.

1.2 Spécificités

1.2.1 Principales caractéristiques

Points individuels enregistrables

- Points utilisateur : 1000
- Types de points utilisateur : 16

Routes

- Routes : 25
- Nombre maximum de points utilisateur par route : 100

Traces

- Traces : 5
- Nombre de points par trace : 5000
- Paliers de distance : 0.01, 0.05, 0.1, 0.5, 1, 2, 5, 10 Nm
- Paliers de temps : 1, 5, 10, 30 secondes, 1, 5, 10 minutes

Fonctions cartographiques

- Couverture mondiale de fond
- Carte détaillée avec les cartes C-MAP
- Système de coordonnées (ddd° mm' ss", ddd° mm.mm', ddd° mm.mmm', UTM, OSGB, TD)
- Données cartographiques
- Mode d'affichage (Plein, Simple, Pêche, Bas, Perso)
- Réglages marins : Noms, Buoy ID, Secteurs phares, Zones dangereuses, Marées & courants, Type de fond de mer, Ports et services, Traces & routes, Submerges objects.
- Profondeur : Depth range, Depth range min, Depth range max, Rocks min, Rocks max.
- Réglages terrestres : Land elevation values, Roads, POI.
- Réglages carte : Grille Lat/Lon, Limites carte, Value added data.

Fonctions de position

- Correction position (manuelle et automatique)
- Filtre position
- Filtre vitesse
- Estime de la position
- Orientation carte (Nord, Cap, Route)
- Réinitialisation totale ou partielle
- Echelle Roll.Road
- Données Fix (position)
- Calibrage (compas)
- Relèvements Vrai et Magnétique
- Variation (sélection utilisateur)
- Vecteur de route
- Navigation statique
- Fonctions A-B-C-D.

Fonctions de rapport

- Page de données GPS
- Page de données de navigation
- Page de données graphiques
- Page graphique de profondeur (1/2 ou 1/3 d'écran)
- Page infos

1.2.2 Caractéristiques physiques**Dimensions**

- Boîtier seul : 80.2 x 95 x 140 mm
- Sur étrier : 80.2 x 106.5 x 172.5 mm

Poids : 600 g

Résolution d'affichage :

3 sélections possibles : 640 x 480, 800 x 600 ou 1024 x 768 pixels

Entrées vidéo

- PAL ou NSTC. Sélection automatique du signal vidéo

Consommation

- 2.5 W maxi à 35 V cc

Alimentation

- 10 à 35 V cc.

Fonctions spéciales

- Infos automatiques
- Trouve (Services portuaires, Stations de marées, Epaves, Obstructions, Recherche port par nom)
- Navigation à destination
- Unités de vitesse (Mph, Nm, Kmh)
- Unités de distance (MN, SM, Km)
- Unités de profondeur (Pd, FM, Mt)
- Unités d'altitude (Pd, FL, Mt)
- Fonction alarme : Alarme d'arrivée, Alarme XTE, Alarme mouillage, Alarme profondeur, Alarme externe, Alarme échouage, Ecart alarme, Rapport alarme échouage
- Fonction MOB (homme à la mer)
- Simulateur : Vitesse, Cap, Date, Heure, Contrôle curseur, Simulation active.

Mémoire auxiliaire

- Carte utilisateur C-CARD 1Mb (environ 52000 points de trace, 26000 points utilisateur disponibles)

Interface

- Interface NMEA0183
- Interface pilote automatique : NMEA0180, NMEA0180/CDX, NMEA0183.

- De 0 à 55°C

Mémoire

- Non volatile avec soutien batterie

Clavier

- Rétro éclairage, touches en caoutchouc siliconé

Accessoires :

- Etrier de montage
- 2 fusibles de 1A + porte fusibles
- Câble I/O (CBC0FS0603)
- Câble AUX IN I/O 15 m
- Câble d'alimentation et I/O (CBC0FS0804)
- Câble vidéo (CBCHMS0700)
- Manuel d'utilisation

Températures de fonctionnement

2. Installation, connexions et recherche de pannes

2.1 Dimensions

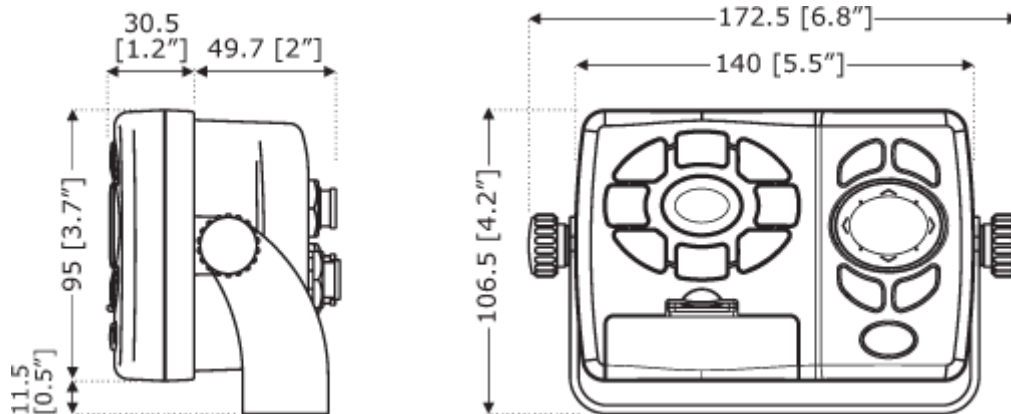

2.2 Installation et démontage

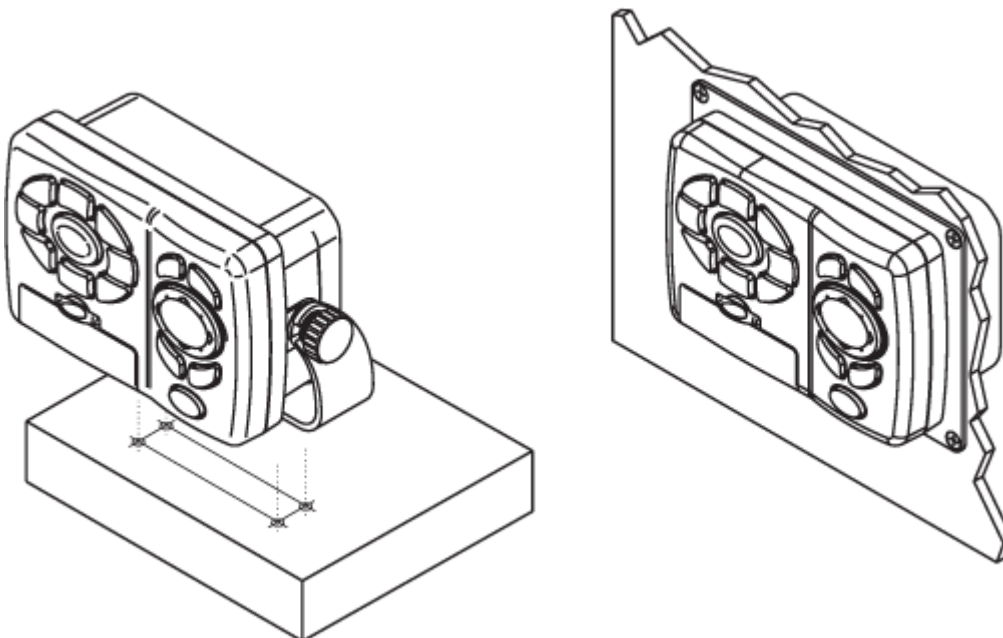

2.3 Connexions externes

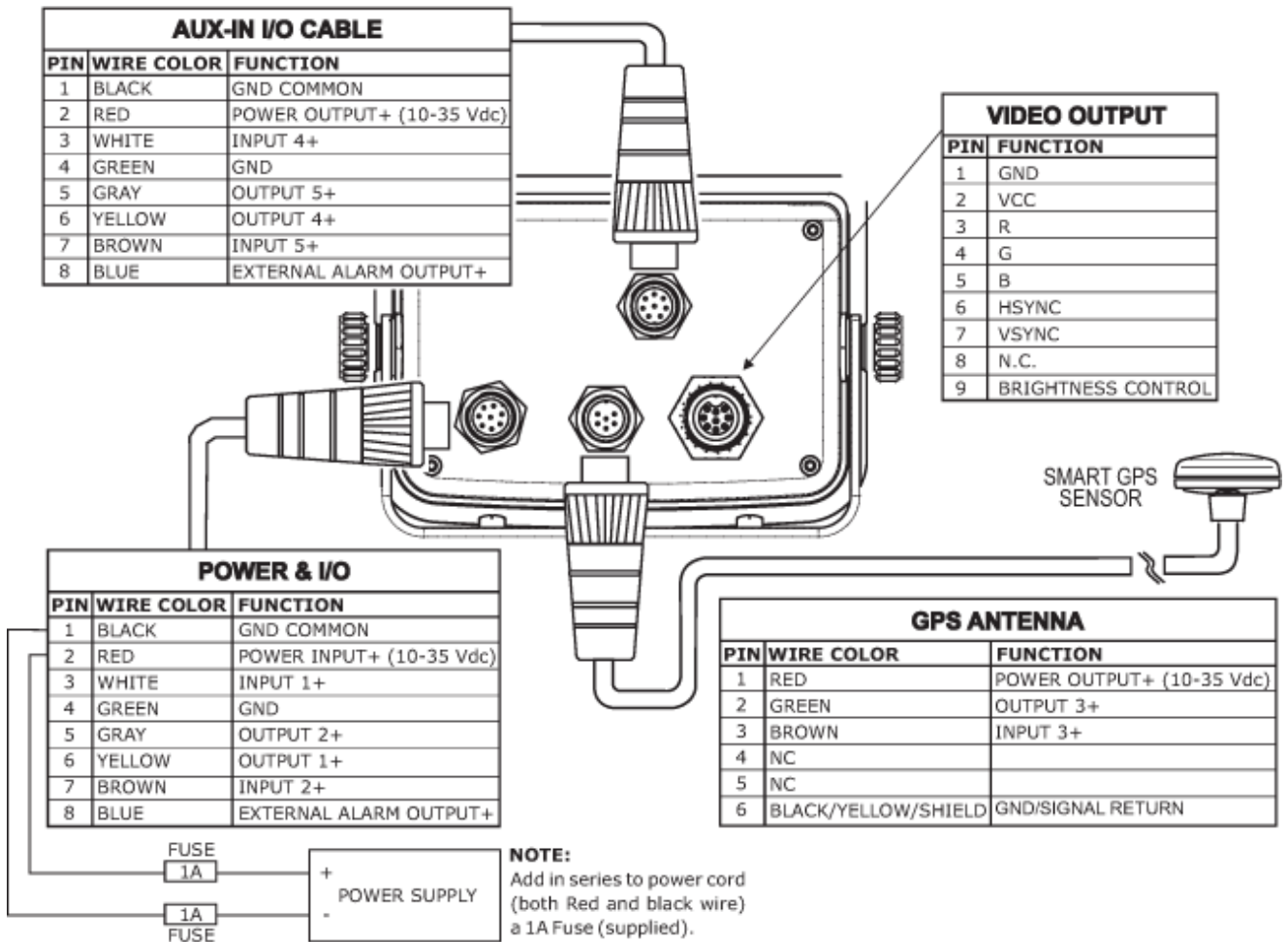

2.4 Connexions types

2.4.1 Connexions GPS

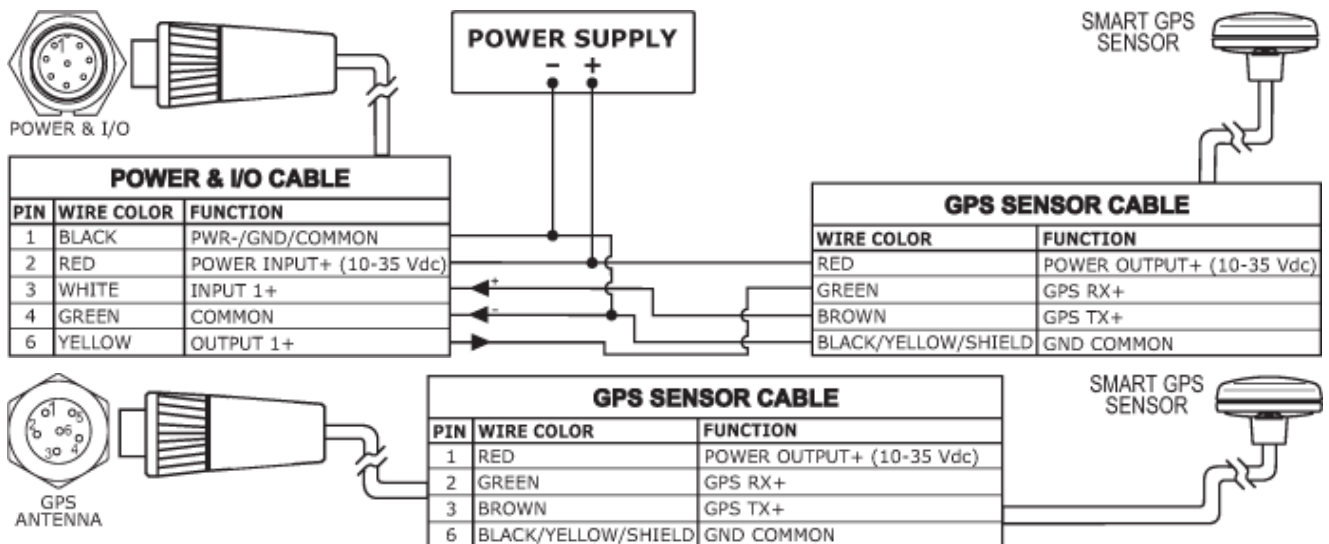

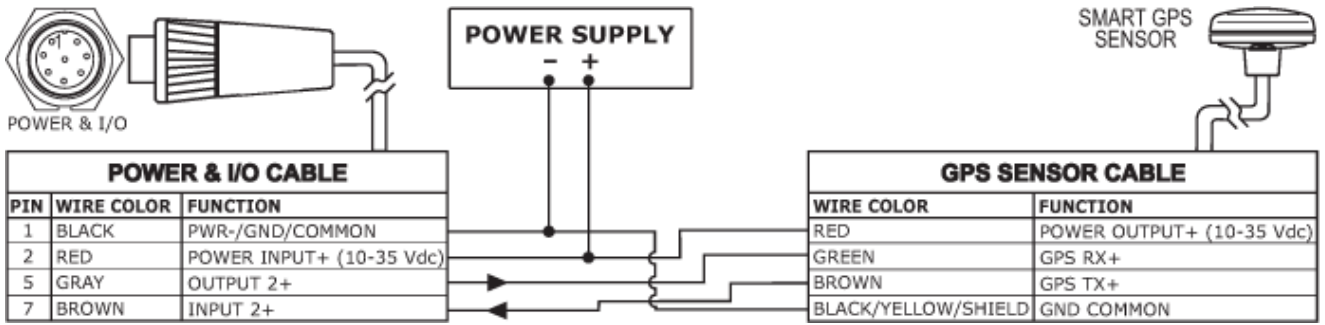

2.4.2 Connexions au Pilote Automatique

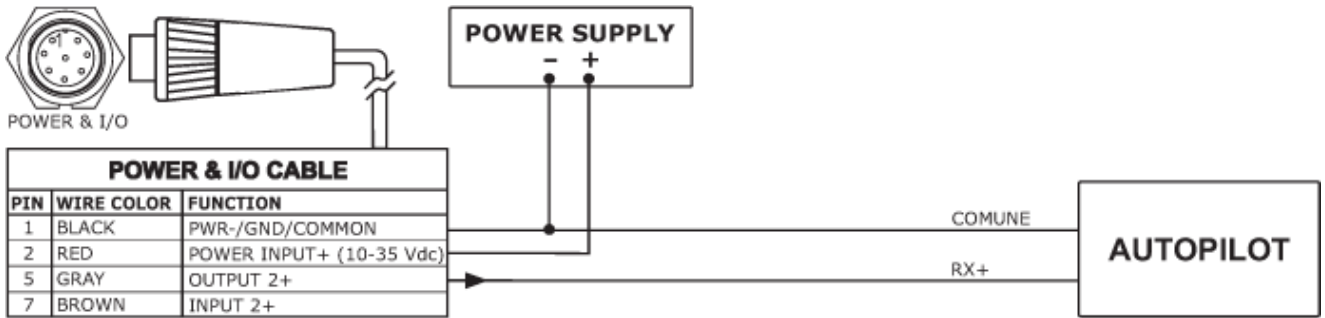
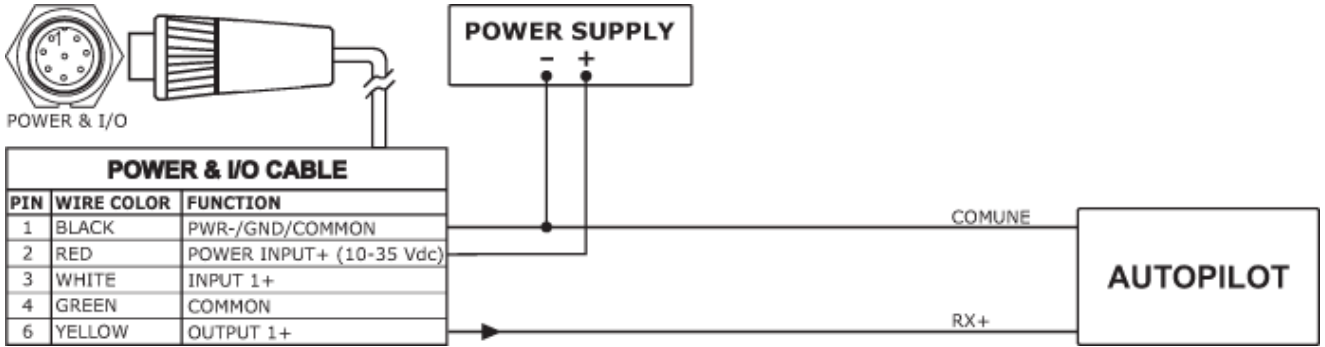

2.4.3 Connexions à un dispositif NMEA externe

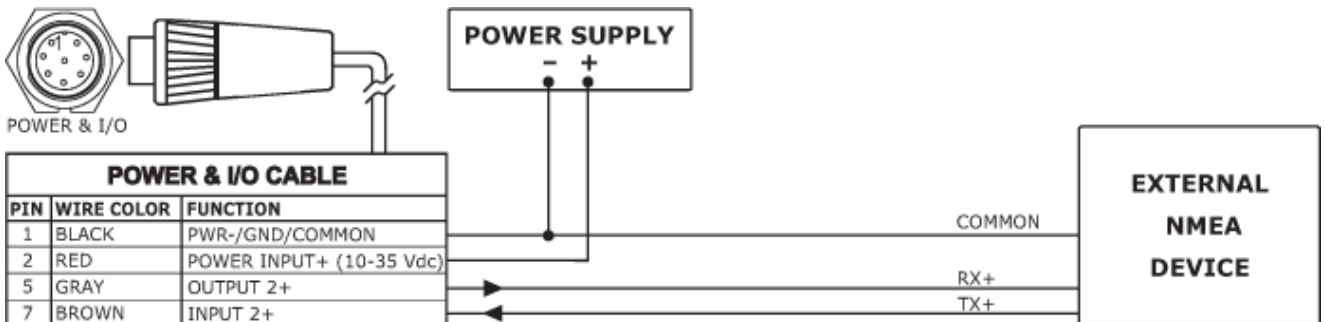
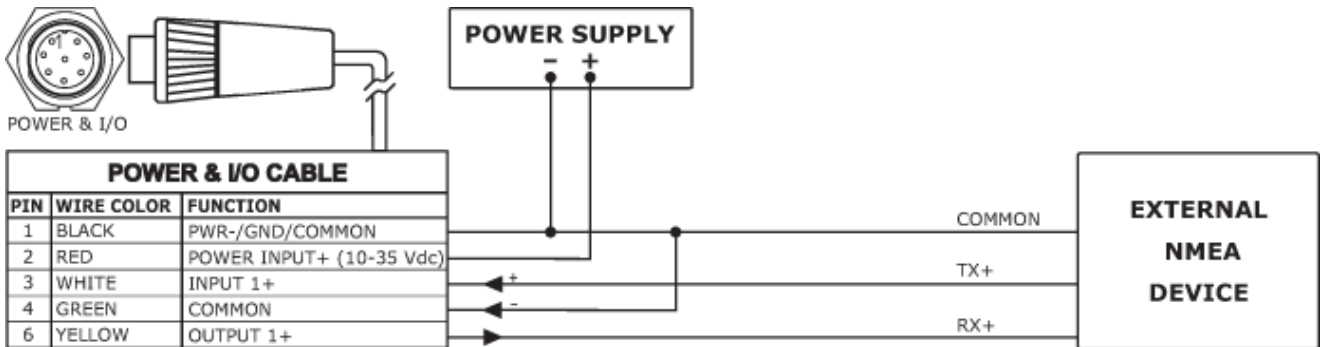

2.4.4 Connexions C-COM

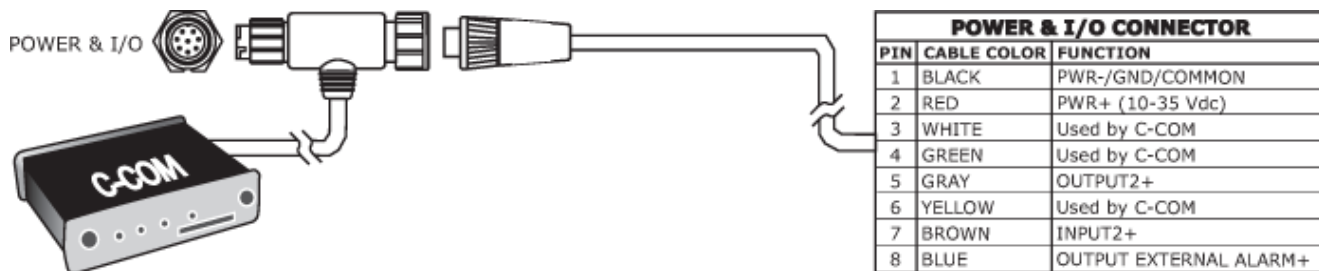

2.4.5 Connexion pour Alarme Externe

Connecteur Alimentation & I/O		
Broche	Couleur fil	Fonction
1	Noir	Masse / Commun
2	Rouge	Alimentation + (10 à 35 V cc)
8	Bleu	Sortie + Alarme externe (Collecteur ouvert)

2.5 Recherche de pannes

Le traceur ne se met pas en marche : Assurez-vous que la tension soit adaptée à l'appareil (10-35 V cc). Vérifiez aussi que la polarité soit la bonne.

Le traceur ne peut être mis hors tension : Si, après avoir appuyé pendant au moins trois secondes sur la touche [POWER], le traceur ne se met pas hors tension, coupez l'alimentation de l'appareil.

Le traceur ne répond à aucune commande : Essayez de mettre l'appareil hors tension puis de le remettre sous tension. Si le problème persiste, effacez la mémoire.

Le traceur n'obtient pas de position valide : Assurez-vous qu'aucun obstacle ne gêne l'antenne du récepteur. Si au bout de 15 minutes, le traceur ne reçoit toujours pas de position, mettez-le hors tension, puis à nouveau sous tension.

Note :

L'aide mémoire situé dans le menu principal de l'appareil (Menu >> Aide) vous permettra de résoudre la plupart des problèmes d'utilisation que vous serez amené à rencontrer.

Le fait de déconnecter l'appareil de sa source d'alimentation pendant un instant peut aussi permettre de résoudre de légers problèmes de fonctionnement.

Si le problème persiste, vous pouvez tenter de le résoudre en vidant la mémoire de l'appareil. Cette procédure ramène tous les réglages de l'appareil à leur valeur par défaut, et toutes les autres données mémorisées sont perdues. Il est donc préférable de sauvegarder les Routes, Marques, Traces, etc. sur une cartouche C-CARD.

La procédure d'effacement de la mémoire RAM est expliquée dans la section suivante.

Si, suite à cette procédure, le problème n'est toujours pas résolu, contactez votre revendeur en lui fournissant la version logicielle et les informations de cartographie disponibles dans la page 'Informations' du menu principal.

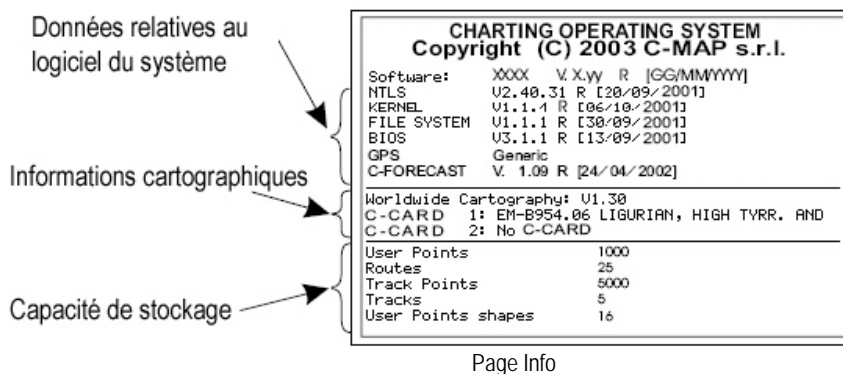

2.6 Test du système

Si vous avez connecté votre dispositif de positionnement suivant les instructions, sélectionné dans le menu le réglage adapté, et que vous rencontrez toujours des difficultés avec votre traceur, le test automatique du système devrait vous permettre de déterminer le problème.

Assurez-vous que le traceur soit bien mis hors tension, puis remettez l'appareil sous tension tout en maintenant enfoncée une autre touche du clavier (n'importe laquelle). Un nouveau menu s'affiche alors à l'écran :

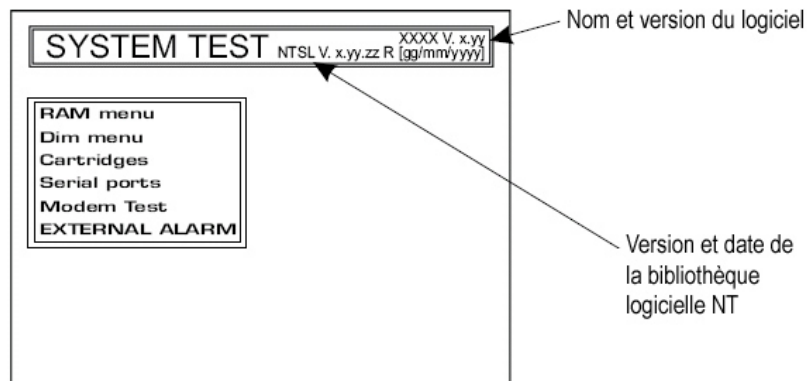

Sélectionnez le test souhaité à l'aide du [CURSEUR] pour afficher les options offertes par les éléments du menu. Pour valider le choix de menu effectué, appuyez sur la touche [ENTER]. Pour quitter le sous-menu en cours, appuyez sur la touche [CLEAR]. Pour quitter le test du système, mettez le traceur hors tension.

2.6.1 RAM menu

Ce test permet de vérifier l'intégrité de la mémoire, d'effacer la mémoire interne, et de revenir aux réglages par défaut.

RAM test

Vérifie l'intégrité de la mémoire RAM. Si la mention 'ERROR' s'affiche, la mémoire RAM est endommagée.

RAM clear

Permet d'effacer la mémoire interne. En cas de problème de fonctionnement, celui-ci peut être résolu en vidant la mémoire RAM. Cette procédure efface donc les Routes, Waypoints, Marques, Evénements, Traces etc. et ramène tous les réglages à leur valeur par défaut. Pour confirmer l'effacement de la mémoire RAM, appuyez de nouveau sur la touche [ENTER] (dans le cas contraire, appuyez sur la touche [CLEAR]).

2.6.2 DIM menu

Ce menu vous permet de sélectionner la valeur adéquate du rétro éclairage.

Rétro éclairage (backlight)

Cette option permet le réglage du rétro éclairage du clavier. Poussez le [CURSEUR] vers la droite pour augmenter la luminosité du rétro éclairage, ou vers la gauche pour la diminuer.

2.6.3 Les cartouches

Cet élément permet de vérifier les cartes C-CARD et leurs connecteurs.

ROM de fond

Permet de tester la carte de fond (carte du monde). En cas de bon fonctionnement, le code de la carte de fond et la mention 'OK' s'affichent à l'écran. En cas de fonctionnement défectueux, le message affiché est 'Faulty'.

Test des cartes C-CARD

Cette fonction permet de tester les cartouches C-CARD. Plusieurs cas de figure sont possibles :

1. La carte insérée dans l'appareil ne présente aucun dysfonctionnement : le nom de zone de la carte et la mention 'OK' s'affichent alors à l'écran.
2. La carte insérée dans l'appareil est endommagée : Le nom de zone de la carte et la mention 'Faulty' s'affichent alors à l'écran.
3. Si aucune carte C-CARD n'est insérée dans l'appareil, la mention 'Not Present' s'affiche à l'écran.
4. Si une cartouche User C-CARD est insérée dans l'appareil, la mention 'User C-CARD' s'affiche à l'écran.

Connecteur C-CARD

Cette fonction permet de vérifier le bon fonctionnement du connecteur, et n'est utilisée que lors de la production de l'appareil.

2.6.4 Ports de série

Si vous avez des difficultés à recevoir des données provenant de votre système de positionnement, ce test peut vous aider à résoudre le problème.

Change Parameters (changer les paramètres)

Cette fonction vous permet de modifier les paramètres de l'interface de série. Vous pouvez ici sélectionner le Port (source du signal) parmi les Ports 1, 2, et 3, un rapport baud de 4800 ou 9600, les data bits (longueur des mots) entre 7 et 8, la parité paire, impaire ou nulle, et les stop bits (1 ou 2). Les réglages par défaut sont les suivants : Port = Port 2, Rapport Baud = 4800, Data bits = 8, Parité = nulle, Stop bits = 1.

Affichage des données rentrantes

Cette fonction permet au traceur de se comporter comme un terminal d'ordinateur et d'afficher les données rentrantes exactement comme elles ont été reçues.

Si les données affichées à l'écran ne sont pas reconnaissables, vous avez peut être sélectionné des paramètres d'entrée ne correspondant pas à votre récepteur. Reportez-vous alors au manuel de votre récepteur pour vous assurer d'avoir bien sélectionné le format d'interface adéquat. Si l'écran est vierge, une

connexion est peut être coupée, auquel cas aucune donnée ne peut être reçue.

Appuyez sur la touche [ZOOM IN] pour arrêter l'affichage des données (ou le reprendre suite à une pause), sur [ENTER] pour afficher les données en mode hex ou ASCII (normal ou petit), ou sur [CLEAR] pour quitter.

2.6.5 Test du modem

Ce test permet de vérifier les connexions du modem. Appuyez sur la touche [ENTER] pour sélectionner le port souhaité en fonction de la connexion établie.

3. Avant de commencer

3.1 Utilisation du clavier

Votre traceur dispose de 11 touches, ainsi que d'une touche curseur permettant le déplacement du curseur à l'écran et l'accès à toutes les fonctions disponibles. A chaque appui sur une touche, un bip sonore se fait entendre en confirmation ; Si la touche enfoncée n'est pas valide, une succession de trois bips rapides est émise, indiquant qu'aucune réponse n'est disponible.

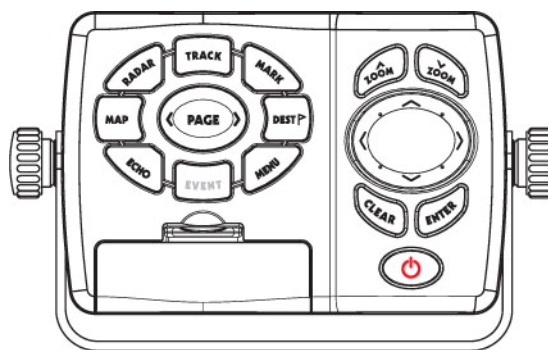

La touche [POWER] ()

Appuyez sur la touche 'POWER' 1 seconde pour la mise en marche du traceur de cartes. Maintenez la touche 'POWER' appuyée plus de 3 secondes pour éteindre le traceur de cartes lorsqu'il est en marche. Appuyez la touche et relâchez-la immédiatement pour ajuster la luminosité du clavier.

La touche [MARK] () n'existe que sur le MAGNUM Pro

En mode de base, la touche [MARK] permet de placer une marque à l'emplacement du curseur. En mode avancé, cette touche permet de placer, d'effacer, de modifier et de déplacer les marques, ou de les utiliser dans une route.

La touche [PAGE] ()

Permet de sélectionner la configuration du tracé cartographique et des zones de texte sous deux modes différents (zone de texte sur le côté droit ou sur la ligne du bas de l'écran, plein écran si une cible a été créée, ou simple indication de la vitesse sur fond SOG, si cette donnée est disponible), cartographie uniquement, pages de graphiques de profondeur d'1/2 ou 1/3 d'écran, page de données GPS, page de données de navigation page de données graphiques (reportez-vous à la section consacrée au paramétrage de l'affichage).

La touche [MOB] () n'existe que sur le MAGNUM Plus

Appuyer la touche [MOB] permet de placer un point MOB (Man Over Board). En appuyant la touche [MOB] quand un MOB est en place, on l'efface.

La touche [EVENT] () n'existe que sur le MAGNUM Pro

En mode de base, la touche [EVENT] permet de placer un événement à l'emplacement du bateau. En mode avancé, cette touche permet de placer, d'effacer, de modifier et de déplacer les événements ou de les utiliser dans une route.

Appuyez sur [EVENT] pendant 2 secondes pour placer un point MOB ou pour l'effacer lorsqu'il est déjà créé.

La touche [DEST] ()

Positionnez le curseur à l'emplacement choisi, puis appuyez sur la touche [DEST] pour déterminer cet emplacement comme cible.

La touche [TRACK] ()

Appuyez sur la touche [TRACK] pour activer ou désactiver la mémorisation des traces.

La touche [MENU] ()

Cette touche permet d'accéder aux fonctions du menu.

Les touches [ZOOM IN] et [ZOOM OUT] ()

Ces touches permettent de zoomer vers l'avant ou vers l'arrière, modifiant ainsi l'échelle pour augmenter ou diminuer la zone affichée et donc afficher plus ou moins de détails.

La touche [CLEAR] ()

Cette touche permet de revenir au niveau de menu précédent ou de quitter le menu sans établir de modifications. Lorsqu'on n'est pas dans le menu, que le GPS fournit une position valide et que le traceur n'est pas en mode 'Home' (mode de navigation), la touche [CLEAR] permet de passer en mode 'Home'. Une fois en mode 'Home', le curseur n'apparaît plus à l'écran, et toutes les fonctions cartographiques (zoom, défilement, etc.) dépendent de la position du bateau. Cette dernière est affichée au centre de l'écran, et la carte défile au fur et à mesure que la position change. Pour désactiver le mode 'Home' (mode de navigation), appuyez sur la touche [CURSEUR]. En mode de base, la touche [CLEAR] permet d'effacer les points A, B, C, D, les points utilisateurs (Marques, Événements, Waypoints), le point MOB, ou la cible identifiée par le curseur.

La touche [ENTER] ()

Cette touche permet de sélectionner l'option souhaitée ou de valider une sélection. En mode de base, la touche [ENTER] permet d'insérer les points A-B-C-D à l'emplacement du curseur. En mode avancé, cette touche permet la création d'objets (Waypoints, EBL/VRM, A-B-C-D).

La touche [CURSEUR]

Cette touche permet de déplacer le curseur à l'écran rapidement et avec précision. La marque du curseur se déplace d'abord lentement lorsqu'on appuie sur la touche [CURSEUR], puis se déplace plus rapidement lorsqu'on maintient la touche enfoncée.

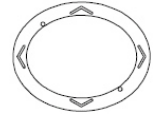

La touche [CURSEUR] permet aussi de faire défiler les options d'une page de menu : Poussez le curseur vers le haut ou le bas pour sélectionner l'option choisie ; Poussez-le vers la droite pour valider la sélection ou accéder au sous-menu correspondant (correspond à un appui sur [ENTER]) ; Poussez-le vers la gauche pour revenir au niveau de menu précédent ou quitter le menu sans modifications (correspond à un appui sur [CLEAR]).

La touche [DEST] ()

Placez le curseur et appuyez la touche [DEST] pour insérer une cible.

La touche [A-B-C-D] () n'existe que sur le MAGNUM Plus

Appuyez la touche [A-B-C-D] pour placer les points A, B, C, D aux coordonnées du curseur.

3.2 Mise sous / hors tension

Avant la mise en marche de l'appareil, vérifiez que la tension du bord soit adaptée (10 à 35 V cc), ainsi que les connexions au positionneur.

3.2.1.1 Alimentation et connecteur Entrée / Sortie		
Broche	Couleur des fils	Fonction
1	Noir	Masse / commun
2	Rouge	Alim + 10 à 35 V cc

Mise sous tension

Appuyez sur la touche [POWER] et maintenez-la enfoncée pendant une seconde. Le traceur émet alors un signal sonore et affiche la page d'accueil suivante.

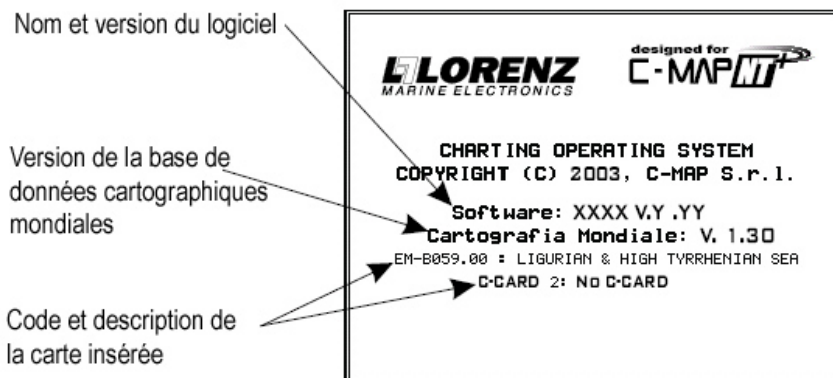

Note : Le logiciel est sujet à modifications de version sans préavis. Le présent manuel reste cependant valide.

Au bout de quelques secondes, l'écran affiche la première des deux pages d'avertissement vous rappelant que le traceur de cartes n'est qu'une aide à la navigation et qu'il doit être utilisé avec les précautions requises. Les cartes électroniques ne sont en effet pas conçues pour se substituer aux cartes officielles.

L'écran cartographique s'affiche suite à ces avertissements.

Mise hors tension

Appuyez sur la partie droite de la touche [POWER] et maintenez-la enfoncée pendant 3 secondes : Un décompte apparaît alors à l'écran ; si vous relâchez la touche avant la fin du décompte, le traceur n'est pas mis hors tension.

3.3 Modification du rétro éclairage

Appuyez sur la touche [POWER] (sans la maintenir enfoncée, sans quoi le message de mise hors tension de l'appareil s'affiche). A chaque pression, la luminosité du rétro éclairage du clavier augmente ou diminue selon

le niveau de luminosité de la séquence de réglage auquel on se trouve.

3.4 Fonctions spéciales

Afin de pouvoir utiliser toutes les fonctions offertes par cet appareil, l'option 'Fonctions spéciales' doit être activée dans le menu.

Pour ce faire, appuyez sur la touche [MENU], sélectionnez 'Réglages de base' à l'aide du [CURSEUR], puis validez la sélection en appuyant sur la touche [ENTER] ou en poussant le curseur vers la droite.

Les options du sous menu 'Réglages de base' s'affichent alors ; Sélectionnez l'option 'Fonctions spéciales' à l'aide du [CURSEUR], puis validez en appuyant sur [ENTER] ou en poussant le curseur vers la droite. Sélectionnez ensuite l'option 'On', puis validez en appuyant sur [ENTER] ou en poussant le curseur vers la droite. Les fonctions spéciales sont alors activées.

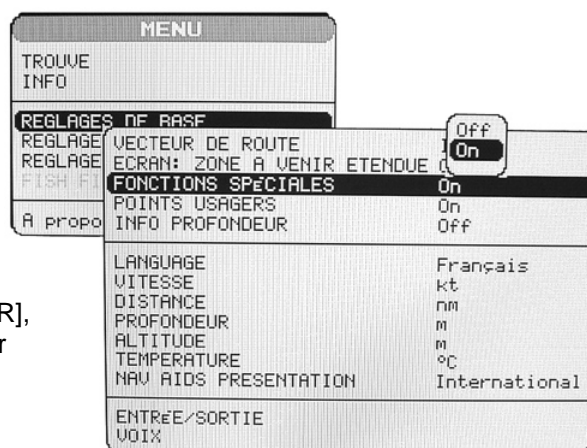

3.5 Sélection de la langue

Vous pouvez sélectionner la langue d'affichage des données présentées à l'écran (fenêtres, menu et options. Cette possibilité ne s'applique pas aux données de la cartouche cartographique). La langue réglée par défaut est l'Italien.

Appuyez sur la touche [MENU] pour appeler le menu, puis sélectionnez l'option Réglages de Base à l'aide de la touche [CURSEUR] et validez la sélection en appuyant sur la touche [ENTER]. Parmi les options qui s'affichent alors, sélectionnez 'Language' à l'aide du [CURSEUR] et validez en appuyant sur la touche [ENTER]. Les options de langues disponibles s'affichent alors ; sélectionnez l'option désirée à l'aide du [CURSEUR], puis appuyez sur la touche [ENTER] ou poussez le curseur vers la droite pour valider votre choix.

Les phrases de menu utilisées dans le présent manuel sont celles du menu en français.

NOTE :

L'établissement de réglages à partir du Menu se fera toujours comme indiqué ci-dessus, en sélectionnant l'élément désiré parmi les options proposées à l'aide de la touche [CURSEUR], puis en validant la sélection établie en appuyant sur la touche [ENTER] ou en poussant le curseur vers la droite, une validation ainsi effectuée pouvant appeler un nouveau choix d'options.

3.6 Paramétrage de l'affichage

L'écran peut se présenter selon plusieurs modes différents que l'on fait défiler en appuyant sur la touche [PAGE] :

Cartographie et zone de texte sous deux modes différents (zone de texte à droite ou sur la ligne du bas de l'écran, complète, si on a inséré une cible, ou indiquant uniquement la vitesse sur fond SOG), Cartographie seule, Pages de graphiques de profondeur d'1/2 ou 1/3 d'écran, Page de données GPS, Page de navigation, Page de données graphiques.

3.6.1 Carte et zone de texte

Le partage de l'écran entre la carte et la zone de texte peut s'effectuer selon deux types de répartition. La première affiche la zone de texte sur la partie droite de l'écran.

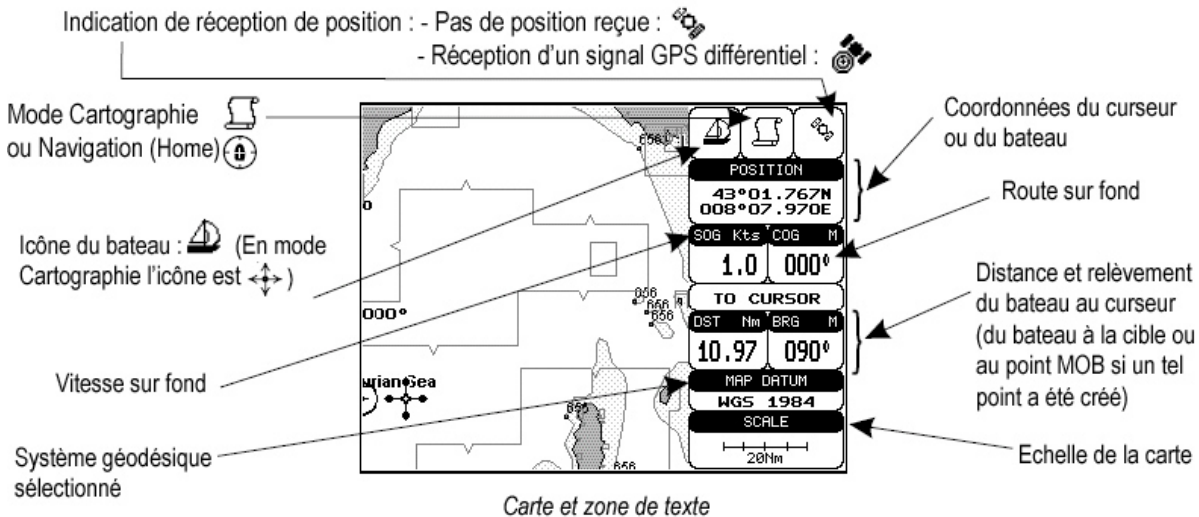

La seconde méthode d'affichage comprend une fenêtre de texte dans le coin supérieur gauche de l'écran et une fenêtre séparée en bas de l'écran (avec la donnée SOG de vitesse sur fond).

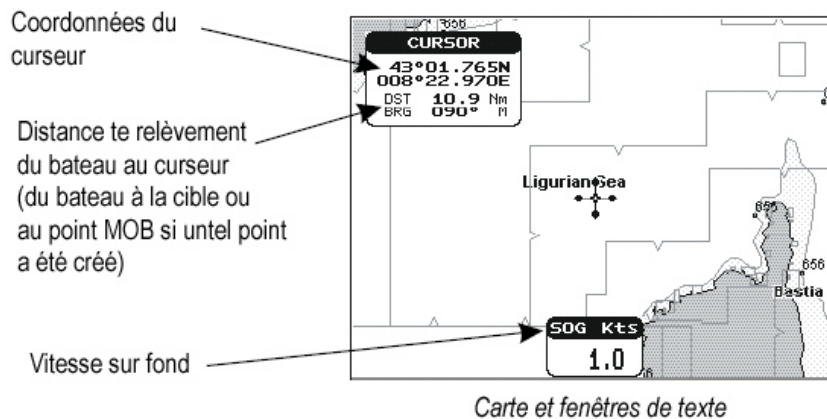

Si une cible a été définie sur l'écran correspondant au schéma ci-dessus, une ligne de texte contenant les données DST (distance), BRG (relèvement), XTE (erreur d'écart de route), SOG (vitesse sur fond), et TTG (temps de parcours), s'affiche à la place de la fenêtre d'affichage de la vitesse sur fond SOG. Il est alors possible de ne voir que la carte à l'écran.

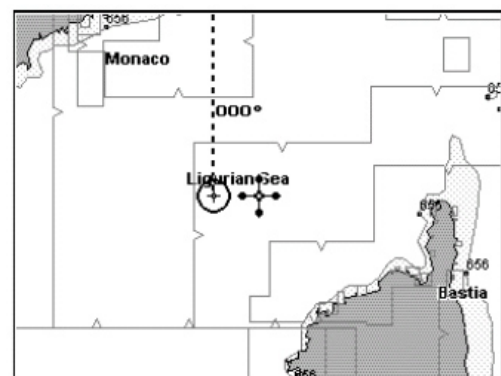

3.6.2 Ecran graphique de profondeur

La fenêtre du graphique de profondeur peut être affichée des deux manières suivantes :

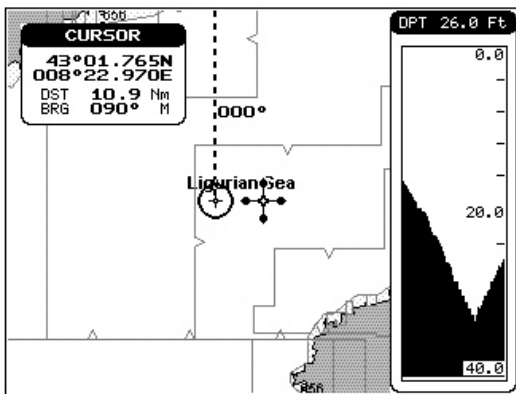

Graphique de profondeur sur 1/3 de l'écran

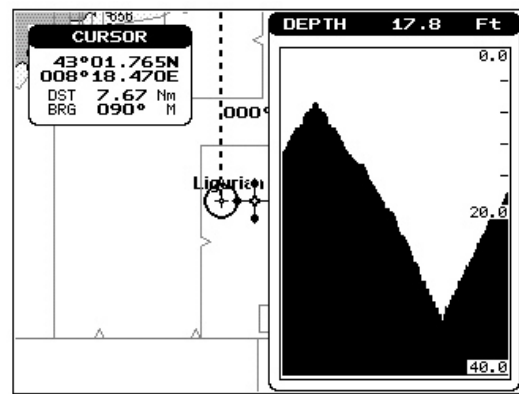

Graphique de profondeur sur 1/2 écran

3.6.3 Page de données GPS

Cette page présente les données GPS sous une forme graphique :

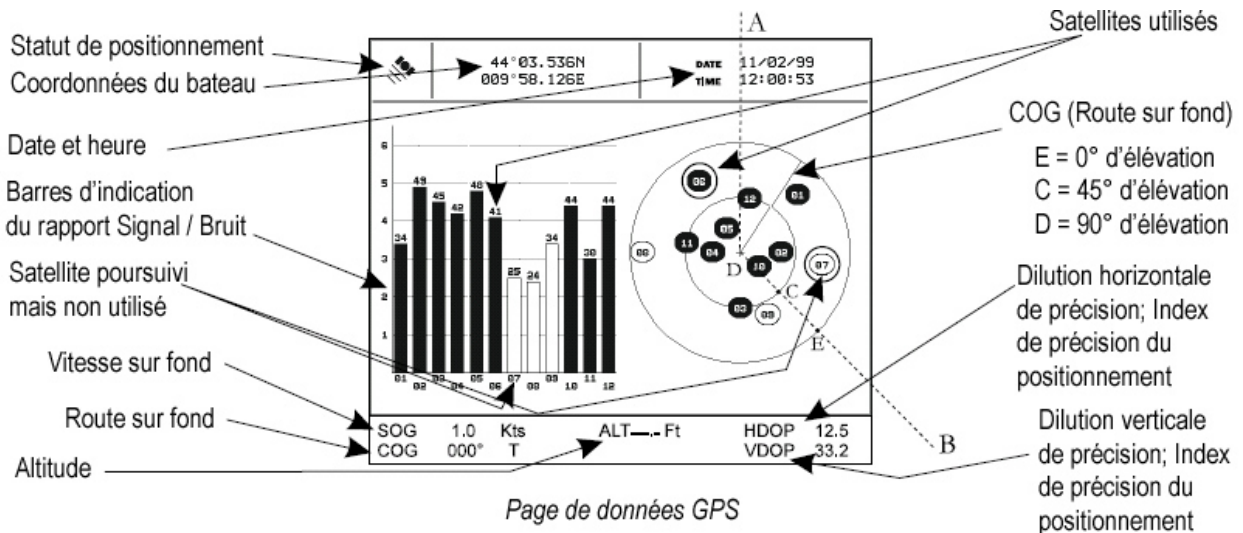

Page de données GPS

Sur le côté droit de l'écran indiqué ci-dessus, se trouve une représentation polaire de l'azimut et de l'élévation de chaque satellite. Le chiffre entouré d'un cercle indique le bruit pseudo-aléatoire (PRN) de chaque satellite. La coloration noire du fond du cercle indique que le satellite est utilisé pour le calcul du point.

Sur le côté gauche, des histogrammes indiquent le rapport signal / bruit (SNR). La coloration noire d'une colonne indique que le satellite est utilisé pour le calcul du point. Par exemple, un satellite dont le PRN, est égal à 10 est utilisé pour calculer le point avec S/N = 44, azimut = 127 degrés, et élévation = 70 degrés. Quand l'appareil a reçu un point valide, l'écran affiche la latitude et la longitude, la date, l'heure, l'altitude, les dilutions horizontale et verticale de précision, ainsi que la vitesse et la route sur fond.

3.6.4 Page de données de navigation

La page de données de navigation affiche les informations de vitesse sur fond (SOG) et de route sur fond (COG), l'état du signal reçu, les coordonnées de latitude et de longitude du bateau, ainsi que d'autres informations d'ordre général.

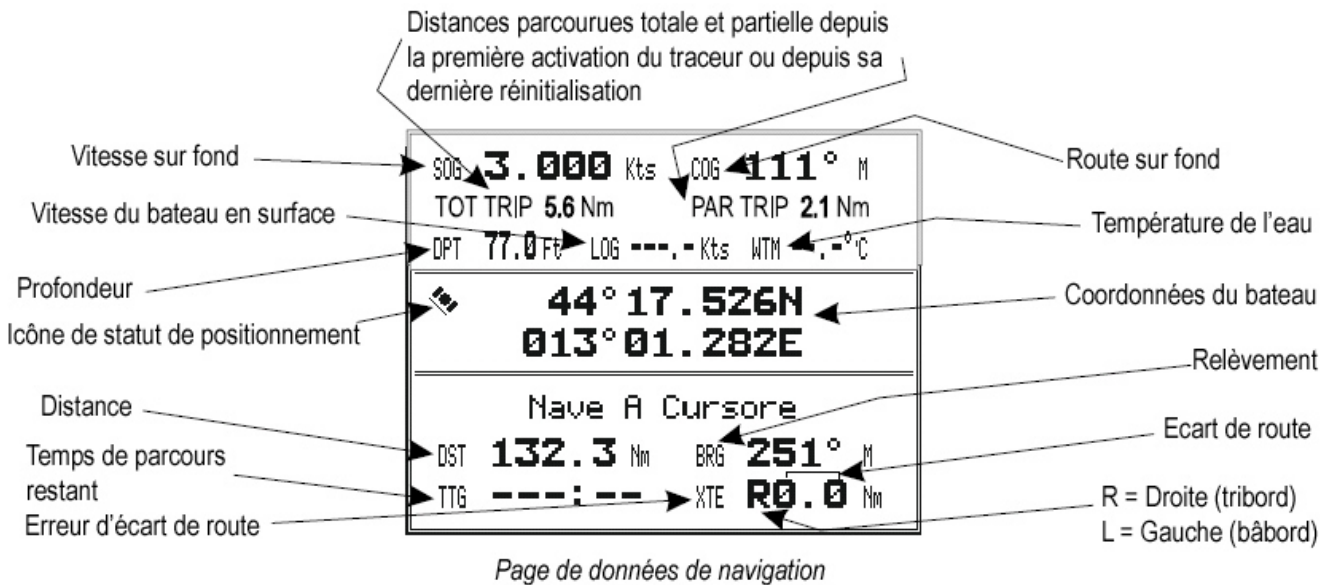

3.6.5 Page de données graphiques (Roll. Road)

Cette page de données affiche les données de navigation sous forme graphique.

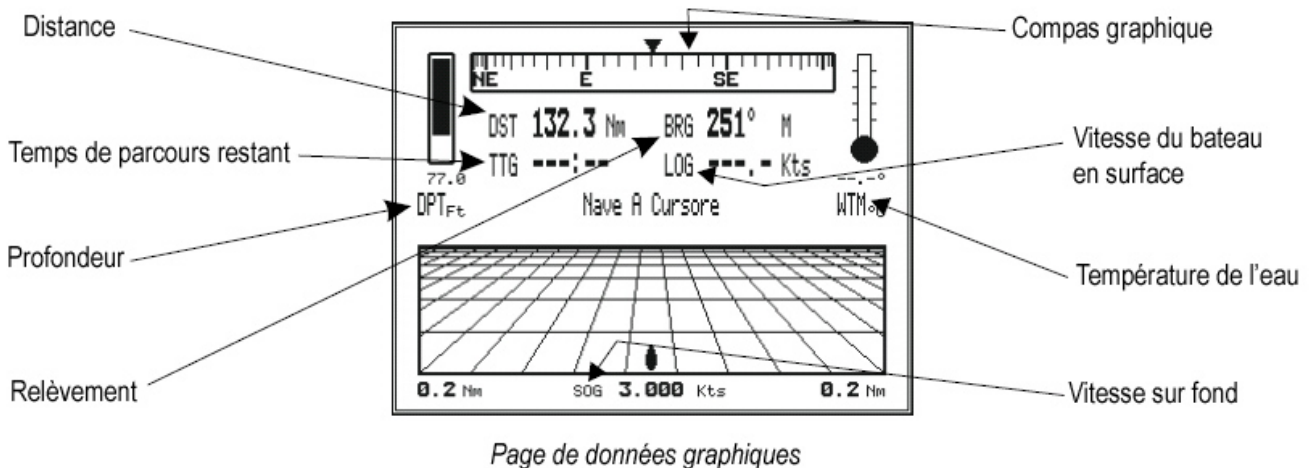

3.6.6 Page de données vent

Cette page de données montre les informations relatives au vent, le TWS (True Wind Speed) la vitesse réelle du vent par rapport à un point terrestre fixe, le AWS (Apparent Wind speed) Le vent apparent relatif à un point en mouvement, le TWA (True Wind angle) l'angle réel du vent, le AWA (Apparent wind angle) l'angle apparent du vent. La vitesse du bateau SPEED et sa route HEAD apparaissent également.

VELOC: 1.4 Kts	PRUR: 003° M
TWS: 4.7 Kts	TWA: 030° M
AWS: 5.6 Kts	AWA: 026° M
DESTINAZIONE	
R: DEST	
DST 1.158 Nm	BRG 003° M
XTE R 0.0 Nm	TTG --:--

3.7 Cartes C-CARD

Le traceur utilise deux types de cartouches C-MAP : soit des cartouches de données cartographiques appelées C-CARD, et contenant les cartes détaillées de la zone couverte ; soit des cartouches de stockage de données appelées User C-CARD permettant de stocker de façon permanente vos Routes, Waypoints (points de route), Marques, Evénement, et Traces.



3.7.1 Insérer une C-CARD

Tenez la cartouche C-CARD par ses côtés biseautés comme indiqué sur le schéma ci-contre.

Ouvrez le capot de protection et poussez doucement la cartouche dans l'une des deux ouvertures de façon à ce qu'elle tienne bien en place et qu'elle ne gêne pas la fermeture du capot.

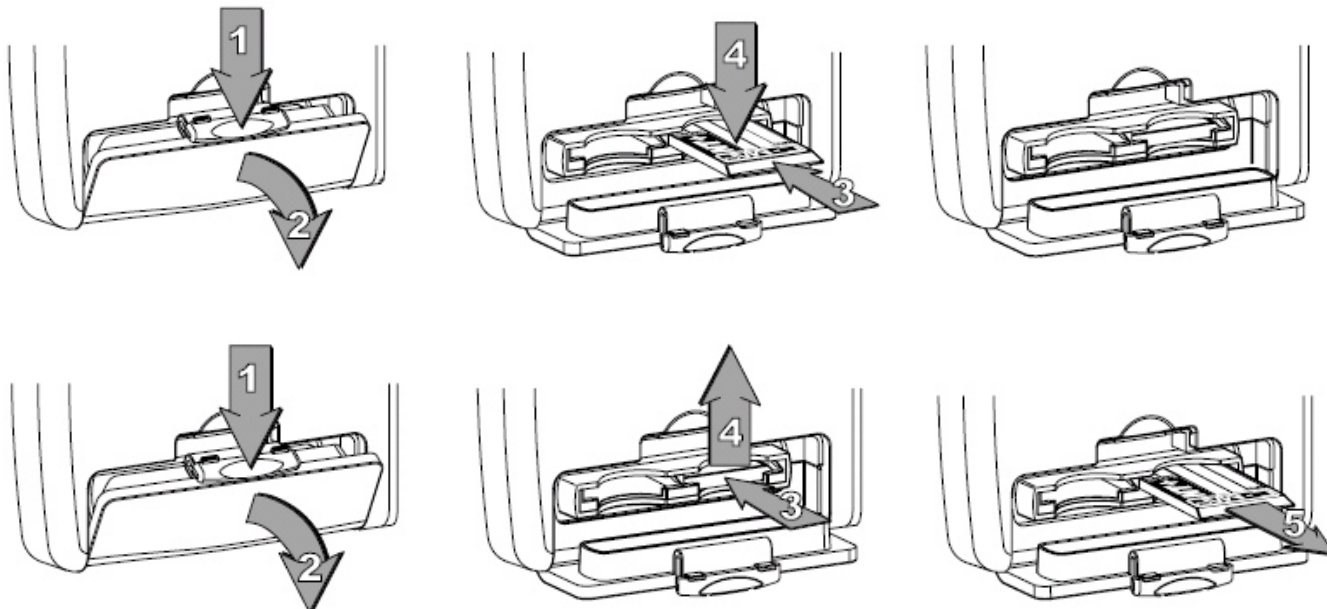

3.7.2 Retirer une C-CARD

Ouvrez le capot et appuyez légèrement sur la cartouche C-CARD que vous souhaitez retirer jusqu'à ce que vous entendiez un clic ; La cartouche est alors éjectée de son logement.

Note :

C-MAP crée de nouvelles cartes et met à jour les anciennes en permanence. Si vous désirez recevoir des informations sur les cartes les plus récentes, demandez le catalogue de cartes C-CARD C-MAP à votre revendeur.

4. Fonctions du menu

Le menu du traceur offre à l'utilisateur bon nombre de fonctions et d'options. Pour activer, désactiver, sélectionner ou ajuster les réglages de ces fonctions, seules 4 touches sont nécessaires :

Appuyez tout d'abord sur la touche  pour accéder au menu général ; les options ci-contre s'affichent alors.

A l'aide du [CURSEUR] , sélectionnez l'élément souhaité et appuyez sur la touche [ENTER]  pour valider la sélection.



Chaque élément du menu général abrite un sous menu qui s'affiche lorsqu'on appuie sur [ENTER] et propose alors un autre choix d'options ; La sélection et la validation de l'option souhaitée se font de la même manière qu'indiquée ci-dessus, à l'aide du [CURSEUR] et de la touche [ENTER].

De même, les réglages d'options se font avec le [CURSEUR] et se valident avec la touche [ENTER].

Pour quitter un sous menu, revenir au niveau de menu précédent, ou quitter le menu général, appuyez sur la touche [CLEAR] .

4.1 Fonction Trouve

Pour obtenir le sous menu d'options offertes par la fonction trouve, sélectionnez celle-ci à l'aide du [CURSEUR] et validez la sélection en appuyant sur la touche [ENTER].

4.1.1 Services portuaires

Cette fonction permet de repérer et d'afficher les services les plus proches (hôpital, maître voilier, banque, etc.).

Sélectionnez l'option 'Services Portuaires' à l'aide du [CURSEUR] et validez la sélection en appuyant sur la touche [ENTER].

Les icônes des différents services disponibles s'affichent alors. Choisissez l'une d'entre elles à l'aide du [CURSEUR], puis appuyez sur la touche [ENTER] pour faire apparaître une liste des ports les plus proches (jusqu'à 10) offrant ce service. Sélectionnez alors le port qui vous convient et appuyez de nouveau sur la touche [ENTER].



4.1.2 Stations de marées

Cette fonction permet de trouver les stations de marées les plus proches sur la carte (jusqu'à 10) par rapport à la position du bateau, si la position reçue est valide, ou par rapport à la position du curseur dans le cas contraire.

Sélectionnez l'option 'Stations de marées' à l'aide du curseur, puis validez en appuyant sur la touche [ENTER].

Une nouvelle fenêtre apparaît au bout de quelques secondes. Choisissez alors la station de marées vous convenant puis appuyez sur la touche [ENTER] pour afficher le graphique de marée ci-dessous. Appuyez sur la touche [CLEAR] pour afficher la station de marées choisie.

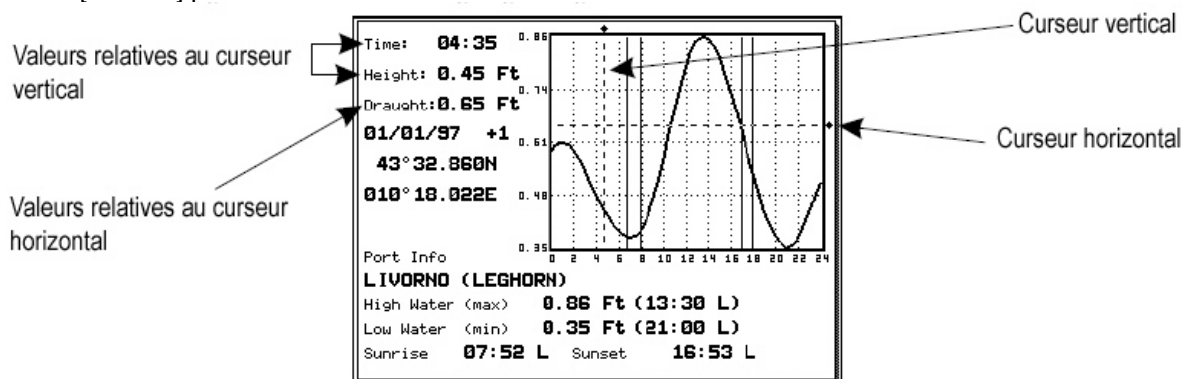

Graphique de marées

Si on positionne le curseur sur un point quelconque du graphique, l'heure, le marnage (curseur vertical) et le tirant d'eau correspondant à ce point s'affichent.

Les touches [ZOOM IN] et [ZOOM OUT] permettent de passer au jour précédent ou au jour suivant, et la touche [ENTER] permet d'ajuster la date (poussez le [CURSEUR] vers le haut ou le bas pour modifier le chiffre sur lequel il se trouve, et vers la gauche ou la droite pour choisir le chiffre à modifier).

NOTE : Les graphiques de marée sont approximatifs et doivent être utilisés conjointement avec les tables de marée et les méthodes de navigation traditionnelles.

4.1.3 Epaves

Cette fonction permet de rechercher les épaves les plus proches.

Sélectionnez l'option 'Epaves' du menu 'Trouve', puis validez la sélection en appuyant sur la touche [ENTER].

Le [CURSEUR] permet de sélectionner le port, et les touches [ZOOM IN] et [ZOOM OUT] de sélectionner la page précédente ou la page suivante. Appuyez sur [ENTER] pour localiser l'épave sélectionnée sur la carte.

4.1.4 Obstructions

Cette fonction permet de rechercher les obstructions les plus proches.

Sélectionnez l'option 'Obstruction' du menu 'Trouve', puis validez la sélection en appuyant sur la touche [ENTER].

Le [CURSEUR] permet de sélectionner le port, et les touches [ZOOM IN] et [ZOOM OUT] de sélectionner la page précédente ou la page suivante. Appuyez sur [ENTER] pour localiser l'obstruction sélectionnée sur la carte.

4.1.5 Recherche port par nom

Sélectionnez l'option 'Rechercher port par nom' du menu 'Trouve' et validez en appuyant sur la touche [ENTER]. Deux options s'offrent alors : 'Search ports', et 'Range'

Si l'option 'Range' est désactivée (Off), la liste nominative des ports disponibles est affichée ; dans le cas contraire, la liste des ports disponibles sur l'échelle en cours est affichée.

Sélectionnez l'option 'Search Ports' et validez en appuyant sur [ENTER], puis utilisez le [CURSEUR] pour saisir le nom du port (15 caractères au maximum). Appuyez de nouveau sur [ENTER] pour valider (ou [CLEAR] pour quitter le menu). Si le nom saisi est détecté, une liste de tous les ports le contenant s'affiche à l'écran. Renouvelez l'opération pour affiner la recherche, ou parcourez la liste fournie à l'aide du [CURSEUR]. Une fois sélectionné le port souhaité, appuyez sur la touche [ENTER] pour localiser le port sur la carte.

Si on active l'option 'Range', on peut alors rechercher un port sur une échelle donnée en rentrant la valeur correspondant à l'échelle choisie, puis en appuyant sur [ENTER] pour valider.

4.2 Fonction Info

Cette fonction permet d'obtenir les informations disponibles sur n'importe quel point de la carte, présentées sous la forme d'une page plein écran dont la moitié supérieure est constituée d'éléments d'information, et la partie inférieure consacrée au détail de l'élément sélectionné.

Pour utiliser cette fonction, positionnez le curseur sur un endroit de votre choix et appuyez sur la touche [MENU] pour appeler le menu principal ; choisissez ensuite l'option 'Info', puis validez votre choix en appuyant sur [ENTER].

Pour quitter la page d'information, et revenir à l'affichage de la carte, appuyez sur la touche [CLEAR].

4.3 Réglages de base

Sélectionnez l'option 'Réglages de base' du menu principal, puis appuyez sur la touche [ENTER] pour valider la sélection.

Une fenêtre d'éléments de réglage apparaît alors qui vous permet d'ajuster différents réglages de l'appareil, comme indiqué ci-contre.

MENU		
TROUVE		
INFO		
REGLAGES DE BASE		
REGLAGE	VECTEUR DE ROUTE	Infini
REGLAGE	ECRAN: ZONE A VENIR ETENDUE	On
FISH FI	FONCTIONS SPECIALES	On
	POINTS USAGERS	On
A propo	INFO PROFONDEUR	Off
LANGUAGE Français		
	VITESSE	kt
	DISTANCE	nm
	PROFONDEUR	m
	ALTITUDE	m
	TEMPERATURE	°C
	NAV AIDS PRESENTATION	International
ENTREE/SORTIE		
VOIX		

4.3.1 Vecteur de route

Cette fonction permet de sélectionner la désactivation ou le temps de réglage du vecteur de route parmi les options suivantes :

Off, 2 min, 10 min, 30 min, 1 heure, 2 heures, ou infini.
Le réglage par défaut est 'Infini'.

4.3.2 Ecran : Zone à venir étendue

La fonction d'amplificateur d'écran permet lorsqu'elle est activée est que l'on est en mode Home, de positionner la carte à l'écran en fonction de la position du bateau et du cap suivi. La carte affichée représente alors la zone située à l'avant du bateau. Le réglage par défaut est On.

Sélectionnez l'option 'Ecran : Zone à venir étendue' dans le menu 'Réglages de base' à l'aide du [CURSEUR], puis appuyez sur la touche [ENTER] pour valider. Choisissez ensuite le réglage souhaité à l'aide du [CURSEUR], puis validez en appuyant sur [ENTER].

4.3.3 Fonctions spéciales

Lorsque cet élément de réglage est sur 'On', le traceur fonctionne en mode avancé ; lorsqu'il est réglé sur 'Off', l'appareil fonctionne en mode de base. Le réglage par défaut est 'Off'. Nous vous conseillons de modifier ce réglage pour sélectionner l'option 'On' et disposer ainsi de toutes les options offertes par le traceur.

Sélectionnez l'option 'Fonctions spéciales' dans le menu 'Réglages de base' à l'aide du [CURSEUR], puis validez en appuyant sur la touche [ENTER]. Sélectionnez ensuite l'option de réglage choisie (par exemple On), puis validez le choix en appuyant de nouveau sur la touche [ENTER].

4.3.4 Points utilisateur

Cette fonction permet de sélectionner l'affichage du point utilisateur parmi les options suivantes :

On, Off, ou Icona (icône). Le réglage par défaut est On.

Sélectionnez l'option 'Points usagers' dans le menu 'Réglages de base' à l'aide du [CURSEUR], puis validez en appuyant sur [ENTER]. Sélectionnez ensuite l'option de réglage souhaitée, puis validez la sélection.

4.3.5 Info profondeur

Cette fonction permet d'activer ou de désactiver l'affichage de la fenêtre de données de profondeur à l'écran. Le réglage par défaut est 'Off'.

Sélectionnez l'option 'Info profondeur' dans le menu 'Réglages de base' à l'aide du [CURSEUR], puis validez en appuyant sur la touche [ENTER], puis choisissez l'option de réglage et validez la sélection.

4.3.6 Langage

Cette fonction permet de sélectionner la langue utilisée pour l'affichage du menu et des données à l'écran parmi les suivantes :

English ; Italiano ; Français ; Deutsch ; Español ; Norsk ; Svensk ; Dutch ; Ellinika

Sélectionnez l'option 'Language' dans le menu 'Réglage de base' à l'aide du [CURSEUR], puis validez en appuyant sur la touche [ENTER] ; Choisissez ensuite la langue souhaitée, puis validez la sélection.

4.3.7 Vitesse

Cette fonction permet de sélectionner l'unité de vitesse parmi les suivantes : kt (nœuds), mph (miles par heure), et kmh (Kilomètres par heure).

Sélectionnez l'option 'Vitesse' dans le menu 'Réglages de base' à l'aide du [CURSEUR] puis validez en appuyant sur la touche [ENTER] ; Choisissez ensuite l'unité souhaitée, puis validez la sélection.

4.3.8 Distance

Cette fonction permet de sélectionner l'unité de distance parmi les suivantes: mn (Miles nautiques), mi, et km.

Sélectionnez l'option 'Distance' à l'aide du [CURSEUR], puis appuyez sur [ENTER] pour valider et afficher les options de réglage ; Sélectionnez l'unité voulue, puis validez en appuyant sur [ENTER].

4.3.9 Profondeur

Cette fonction permet de sélectionner l'unité de profondeur parmi les suivantes : ft (pieds), fm (fathoms), ou m (mètres).

Sélectionnez l'option 'Profondeur' dans le menu 'Réglages de base' à l'aide du [CURSEUR], puis appuyez sur [ENTER] pour valider ; Choisissez ensuite l'unité voulue, et validez la sélection.

4.3.10 Altitude

Cette fonction permet de sélectionner l'unité d'altitude parmi les suivantes : ft (pieds), fl, et m (mètres).

Sélectionnez l'option 'Altitude' dans le menu 'Réglages de base' puis validez en appuyant sur la touche [ENTER] ; Choisissez ensuite l'unité souhaitée et validez la sélection.

4.3.11 Température

Cette fonction permet de sélectionner l'unité de température parmi les suivantes : °C (degrés Celsius), et °F (degrés Fahrenheit).

Sélectionnez l'option 'Température' dans le menu 'Réglages de base' puis validez en appuyant sur la touche [ENTER] ; Choisissez ensuite l'unité souhaitée et validez la sélection.

4.3.12 Nav aids presentation

Cette fonction permet de sélectionner la présentation des aides à la navigation parmi les suivantes : US ou International. Le réglage par défaut est 'International'. Le réglage de cet élément affecte l'affichage des feux, signaux, bouées et balises.

- INT : L'affichage des aides à la navigation se fait selon les symboles internationaux. Tous les composants sont affichés.
- US : L'affichage des aides à la navigation se fait selon les symboles NOAA. Tous les composants sont affichés.

Sélectionnez l'option 'Nav aids presentation' dans le menu 'Réglages de base' puis validez en appuyant sur la touche [ENTER] ; Choisissez ensuite l'option de réglage souhaitée et validez la sélection.

4.3.13 Entrée / Sortie

Cette fonction permet de sélectionner les réglages des entrées et sorties du traceur pour les connexions externes.

Entrée Port 1 / Port 2 / Port 3

Cette fonction permet de désactiver (Disabled) ou de régler le format pour les ports de série 1 / 2 / 3 d'entrée de données de navigation.

Par exemple, pour régler le port sous NMEA 0183 (Rapport baud 4800, sans parité, 8 bits, 1 bit stop, et polarité normale), vous devez sélectionner l'option de réglage 4800-N81-N.

Les options de réglage disponibles sont les suivantes :

NMEA (1200-N81-N), NMEA (4800-N81-N),
NMEA (4800-N82-N), NMEA (9600-O81-N),
NMEA (9600-N81-N), et C-COM*.

Le réglage par défaut est NMEA 0183 (4800-N81-N).

Sélectionnez 'Entrée / Sortie' dans le menu 'réglages de base', puis validez en appuyant sur la touche [ENTER]. Sélectionnez ensuite le port d'entrée désiré (Port 1 Input, Port 2 Input ou Port 3 Input) et validez en appuyant sur la touche [ENTER]. Une fenêtre présentant les options de format disponibles s'affiche alors. Sélectionnez l'option de réglage souhaitée et validez la sélection.

NOTE* :

L'option C-COM détermine le port de connexion du modem C-COM. Ce réglage affecte l'entrée et la sortie du Port sélectionné, et l'option C-COM ne peut être choisie que pour un port à la fois. Si on essaye de sélectionner l'option C-COM sur un port alors qu'elle l'est déjà sur un autre, le traceur affiche un message avertissant l'utilisateur sur les réglages en cours et demandant si le nouveau réglage doit annuler le précédent.

Sortie Port 1 / Port 2 / Port 3

Cette fonction permet de désactiver (Disabled) ou de régler l'interface des ports de sortie 1, 2 ou 3 parmi les options de réglage suivantes :

NMEA 0183, NMEA 0180, ou NMEA 0180/CDX. Le réglage par défaut est NMEA 0183 (4800-N81-N).

Sélectionnez 'Entrée / Sortie' dans le menu 'Réglages de base', puis validez en appuyant sur la touche [ENTER]. Sélectionnez ensuite le port de sortie désiré (Port 1 Output, Port 2 Output ou Port 3 Output) et validez en appuyant sur la touche [ENTER]. Une fenêtre présentant les options de format disponibles s'affiche alors. Sélectionnez l'option de réglage souhaitée et validez la sélection.

Sortie NMEA Port 1 / Port 2 / Port 3

Cette fonction permet de personnaliser les phrases NMEA 1083 transmises sur chaque port. Chaque port peut transmettre une séquence de phrases différentes sélectionnées parmi les suivantes :

GLL, VTG, BOD, XTE, BWC, RMA, RMB, RMC, APB, WCV, GGA, HSL, et HDG. Dans le réglage par défaut, seules les phrases GLL, VTG, XTE, RMB, RMC, et APB sont activées (On).

Sélectionnez 'Entrée / Sortie' dans le menu 'Réglages de base', puis validez en appuyant sur la touche [ENTER]. Sélectionnez ensuite le port de sortie NMEA désiré (Port 1 NMEA Output, Port 2 NMEA Output ou Port 3 NMEA Output) et validez en appuyant sur la touche [ENTER]. Une fenêtre présentant les options d'activation des phrases NMEA disponibles s'affiche alors. Sélectionnez les options de réglage souhaitées et validez la sélection.

Envoi/Reg Rte & Mark

Cette fonction permet de sélectionner le port utilisé pour le transfert de points utilisateurs et de routes parmi les options de réglage suivantes : Port 1 ou Port 2

Sélectionnez 'Entrée / Sortie' dans le menu 'Réglages de base', puis validez en appuyant sur la touche [ENTER]. Sélectionnez ensuite l'élément 'Envoi/Reg Rte & Mark' et validez en appuyant sur la touche [ENTER]. Une fenêtre présentant les options de réglage disponibles s'affiche alors. Sélectionnez l'option de réglage souhaitée et validez la sélection.

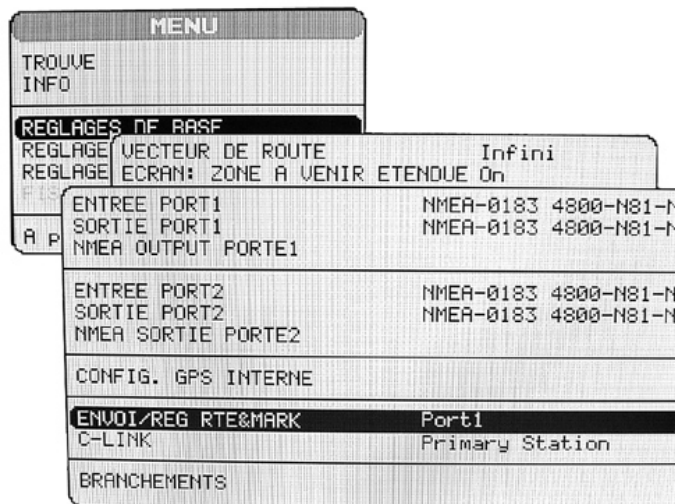

C-link

Cette fonction permet de sélectionner le poste maître (primary station) et le poste esclave (secondary station) en cas d'utilisation du dispositif C-Link.

Sélectionnez 'Entrée / Sortie' dans le menu 'Réglages de base', puis validez en appuyant sur la touche [ENTER]. Sélectionnez ensuite l'élément 'C-Link' et validez en appuyant sur la touche [ENTER]. Une fenêtre présentant les options de réglage disponibles s'affiche alors. Sélectionnez l'option de réglage souhaitée et validez la sélection.

Câble Power I/O & Câble AUX IN I/O

Ces fonctions permettent d'afficher une fenêtre présentant le câblage de l'un ou l'autre câble (câblage indiqué en début de manuel, dans la section relative à l'installation).

Sélectionnez 'Entrée / Sortie' dans le menu 'Réglages de base', puis validez en appuyant sur la touche [ENTER]. Sélectionnez ensuite l'élément 'Câble Power I/O' ou 'Câble AUX IN I/O' et validez en appuyant sur la touche [ENTER]. Une fenêtre présentant les couleurs de câblage s'affiche alors.

Voix

Uniquement disponible si le traceur est connecté à un système de navigation vocale.

Le traceur dispose de deux modes vocaux différents, Navigation et Sondeur. Selon le mode sélectionné, les messages vocaux sont différents. Cet élément du menu permet aussi de sélectionner le port de sortie (Output Port).

Navigation

Cette fonction permet d'activer (On), de désactiver (Off), ou de sélectionner le temps pour le mode vocal de navigation. Si la fonction est réglée sur 'On', le message est toujours envoyé, aussi rapidement que possible. Dans le cas où une des durées proposées a été sélectionnée, le message est émis toutes les 2, 5, 10, ou 15 minutes selon la valeur choisie.

Sélectionnez l'option 'Voix' dans le menu 'Réglages de base' à l'aide du [CURSEUR], puis validez en appuyant sur la touche [ENTER] ; sélectionnez l'option 'Navigation' et validez la sélection pour afficher les options de réglage. Choisissez l'option souhaitée et validez la sélection.

Sondeur

Cette fonction permet d'activer (On) ou de désactiver (Off) le mode vocal sondeur. Si la fonction est réglée sur 'On', le message vocal de profondeur est donné si une valeur de profondeur correcte est reçue par le traceur ou si celui-ci est en mode de simulation. Le réglage par défaut est 'Off'.

Sélectionnez l'option 'Voix' dans le menu 'Réglages de base' à l'aide du [CURSEUR], puis validez en appuyant sur la touche [ENTER] ; sélectionnez l'option 'Sondeur' et validez la sélection pour afficher les options de réglage. Choisissez l'option souhaitée et validez la sélection.

5. Réglages spéciaux

Le menu 'Réglages spéciaux' permet de manipuler les fonctions du traceur. Les options du menu sont organisées en sous-menus. Par exemple, toutes les options se rapportant aux fonctions de positionnement sont regroupées dans le sous-menu 'Fix' (position).

Sélectionnez l'option 'Réglages spéciaux' dans le menu principal à l'aide du [CURSEUR], puis validez la sélection en appuyant sur la touche [ENTER] pour faire apparaître la liste des sous-menus composant le menu 'Réglages spéciaux'. Pour accéder à l'un de ces sous-menus, sélectionnez-en le nom dans la liste, à l'aide du [CURSEUR] puis validez la sélection en appuyant sur la touche [ENTER].



5.1 Réglages

Ce sous-menu permet d'activer, de désactiver ou de régler les options générales du traceur.

Sélectionnez l'option 'Réglages' du menu 'Réglages spéciaux' à l'aide du [CURSEUR], puis validez la sélection en appuyant sur la touche [ENTER] ou en poussant le curseur vers la droite.

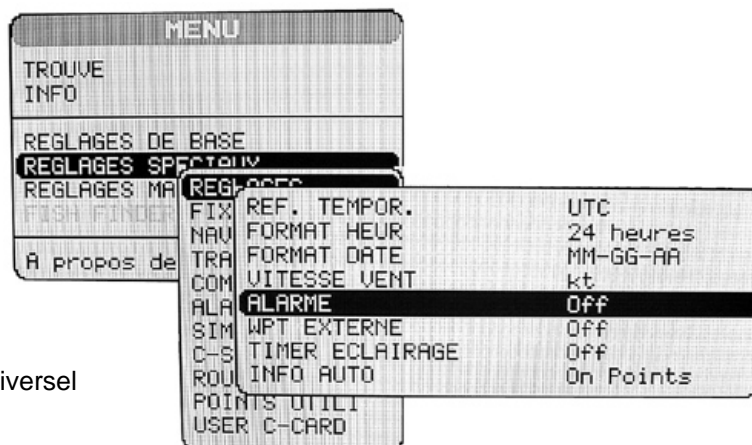

5.1.1 Ref. Tempor.

Cette option permet de sélectionner le temps universel UTC ou l'heure locale en réglant une valeur de compensation, le réglage par défaut étant UTC.

Sélectionnez l'option 'Ref. Tempor.' dans le sous-menu 'Réglages' à l'aide du [CURSEUR], puis appuyez sur [ENTER]. Sélectionnez ensuite l'option choisie, puis validez la sélection.

5.1.2 Format Heure

Vous pouvez ici sélectionner le format d'affichage de l'heure en 12 ou 24 heures. Le réglage par défaut est 24 heures.

Sélectionnez l'option 'Format Heur' dans le sous-menu 'Réglages' à l'aide du [CURSEUR], puis appuyez sur [ENTER] ; sélectionnez ensuite l'option choisie puis validez la sélection.

5.1.3 Format date

Vous pouvez ici sélectionner le format d'affichage de la date parmi les suivants : MM-GG-AA (Mois-Jour-Année), ou GG-MM-AA (Jour-Mois-Année). Le réglage par défaut est MM-GG-AA.

Sélectionnez l'option 'Format date' dans le sous-menu 'Réglages' à l'aide du [CURSEUR], puis appuyez sur [ENTER] ; sélectionnez ensuite l'option choisie puis validez la sélection.

5.1.4 Vitesse vent

Vous pouvez ici sélectionner l'unité de mesure de la vitesse du vent parmi les suivantes : kts, m/s, kmh, bft, ou mph. Le réglage par défaut est kts.

Sélectionnez l'option 'Vitesse vent' dans le sous-menu 'Réglages' à l'aide du [CURSEUR], puis appuyez sur [ENTER] ; sélectionnez ensuite l'option choisie puis validez la sélection.

5.1.5 Alarme

Cette fonction permet d'activer (On) ou de désactiver (Off) le signal sonore qui est émis chaque fois que l'on appuie sur une touche ; le réglage par défaut est 'On'.

Sélectionnez l'option 'Alarme' dans le sous-menu 'Réglages' à l'aide du [CURSEUR], puis appuyez sur [ENTER] ; sélectionnez ensuite l'option choisie puis validez la sélection.

5.1.6 Wpt externe

Les coordonnées d'un point de route reçues à partir d'un GPS connecté au traceur peuvent être mémorisées par ce dernier si le GPS est compatible avec le protocole NMEA 0183 et reconnaît la phrase \$BWC (ce symbole reste à l'écran pendant 30 secondes). Ces coordonnées peuvent être sauvegardées en plaçant un point de route ou une marque sur le symbole. Dès que le traceur reçoit un autre message \$BWC, le symbole se déplace vers le nouveau point. Le réglage par défaut est 'Off'.

Sélectionnez l'option 'Wpt externe' dans le sous-menu 'Réglages' à l'aide du [CURSEUR], puis appuyez sur [ENTER] ; sélectionnez ensuite l'option choisie puis validez la sélection.

5.1.7 Mode Symbole Bateau

Cette fonction permet de sélectionner le mode d'affichage de l'icône du bateau entre un mode d'affichage fixe ou clignotant.

Sélectionnez l'option 'Mode Symbole Bateau' dans le sous-menu 'Réglages' à l'aide du [CURSEUR], puis appuyez sur [ENTER] ou poussez le curseur vers la droite ; Sélectionnez ensuite l'option choisie , puis validez la sélection.

5.1.8 Info Auto

Cette fonction permet de régler les modalités d'affichage des informations automatiques données par le traceur sur tel ou tel point de la carte ; les modes de réglage possibles sont les suivants :

- Off : La fonction 'Info Auto' est alors désactivée et aucune fenêtre d'information automatique ne sera affichée.
- On Points : C'est le réglage par défaut. Les fenêtres d'information n'apparaissent que lorsque le curseur est placé sur des points de la carte (Services portuaires, Icônes d'infos de marées, Phares, Epaves, Bouées, Balises, Obstructions, Marqueurs, etc.).
- Sur Tous : Ce réglage permet d'afficher des fenêtres d'informations sur points, mais aussi les lignes (Courbes de niveaux, Séparation du trafic, Eaux territoriales, Lignes cartographiques, etc.), les zones (de Profondeur, de Construction, Maritimes, de Danger, de Restriction, etc.), et les noms.

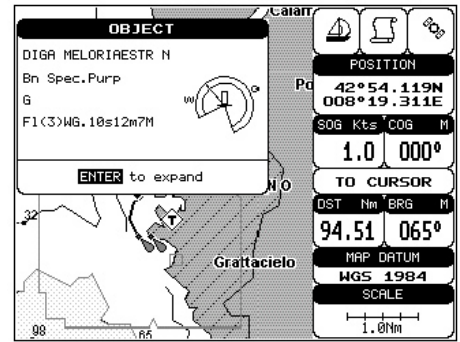

Info Auto

Les détails terrestres, de source de données, de zones cartographiques ou de sondages de sont pas fournis.

Lorsqu'une fenêtre Info Auto s'affiche à l'écran, selon le réglage de la fonction et la position du curseur, Appuyez sur [ENTER] pour ouvrir une page d'informations plus détaillées sur l'élément en question ; Après consultation de cette page, appuyez sur [CLEAR] pour revenir à l'écran Traceur.

Sélectionnez l'option 'Info auto' dans le menu 'Réglages' à l'aide du [CURSEUR], puis appuyez sur la touche [ENTER] pour faire apparaître les options de réglage de la fonction ; Sélectionnez l'option choisie puis validez.

5.2 Photos et diagrammes

Le format de données MAX permet d'associer une ou plusieurs photos à tout objet cartographique. Ces photos sont en général destinées à faciliter l'identification d'objets cartographiques ou d'endroits spécifiques (paysages aux alentours d'un port, forme d'un pont ou d'une bouée, etc.)

Sur certains objets, comme les ponts, l'image associée peut être un schéma représentant les différentes caractéristiques de l'édifice (Longueur, hauteur, type de pont, etc.).

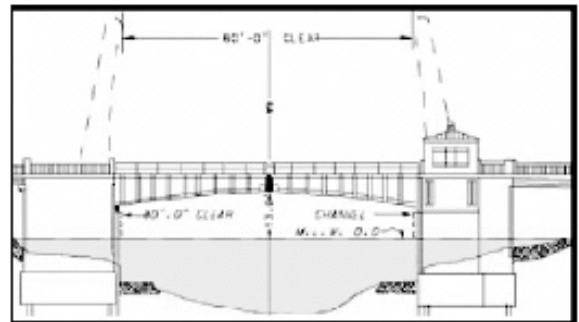

5.2.1 Photos dans la page d'Infos Automatique

Dans la fenêtre 'Info Automatique', un icône d'appareil photo située dans la barre de titre de la fenêtre indique que l'objet sélectionné dispose d'au moins une photo associée.

5.2.2 Photos dans la page d'Infos complète

Sur la page d'informations complète, la présence d'une photo associée est indiquée par une icône d'appareil photo située dans le coin du carré contenant les icônes relatives à l'objet, ou par une icône de photo située au centre de ce même carré lorsqu'aucune autre icône n'est associée à l'objet.

Pour accéder à la photo, sélectionnez l'objet auquel est associée cette dernière, puis validez en appuyant sur la touche [ENTER].

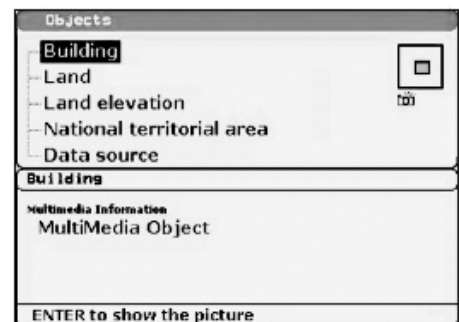
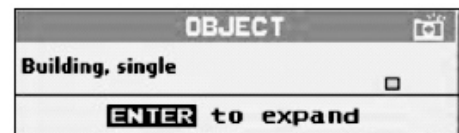

5.2.3 Changer la taille de la photo

Une fois la photo affichée, vous pouvez la faire passer en plein écran, en appuyant sur la touche [ENTER].

5.2.4 Trouver les photos

Pour accéder aux photos des éléments les plus proches de votre position contenues sur la carte MAX, procédez comme suit :

Appuyez sur la touche [MENU], sélectionnez l'élément 'Trouver', puis validez en appuyant sur [ENTER] ; Sélectionnez alors l'élément 'Pictures', puis validez la sélection en appuyant sur la touche [ENTER].

5.3 Fix (position)

Ce sous-menu contrôle les éléments relatifs aux données de position.

Sélectionnez l'option 'Fix' dans le sous-menu 'Réglages spéciaux' à l'aide du [CURSEUR], puis validez la sélection en appuyant sur la touche [ENTER] pour faire apparaître la liste des éléments du sous-menu.

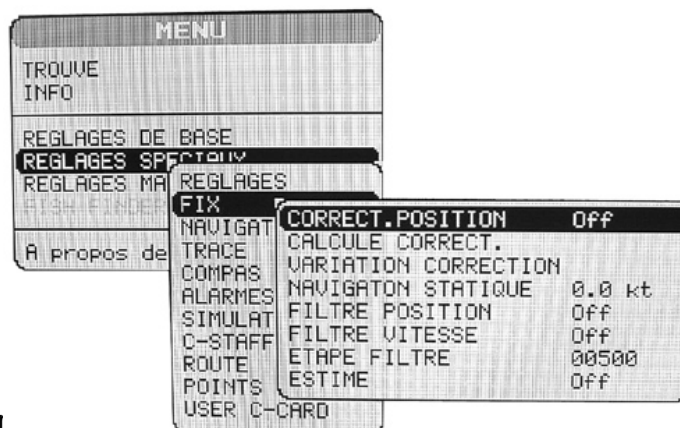

5.3.1 Correct. Position

Cette fonction permet d'activer ou de désactiver la correction de position. Lorsque la fonction 'Correct. Position' est désactivée, la position du bateau reste inchangée. Le réglage par défaut est Off.

Sélectionnez 'Correct. Position' dans le sous menu 'Fix' à l'aide du [CURSEUR], puis validez la sélection en appuyant sur [ENTER] pour faire apparaître les options de réglage ; sélectionnez ensuite l'option choisie puis validez la sélection.

5.3.2 Calcule correct.

Cette fonction permet de corriger les données de position provenant des instruments de positionnement.

Placez le curseur sur la position exacte du bateau, puis sélectionnez l'option 'Calcule correct.' dans le sous-menu 'Fix', à l'aide du [CURSEUR], puis validez la sélection. L'erreur est alors calculée et mémorisée par l'appareil afin de déterminer la correction appropriée, mais celle-ci n'est pas appliquée.

5.3.3 Variation correction

Cette fonction permet d'établir une correction manuelle de la position.

Sélectionnez l'option 'Variation correction' dans le sous-menu 'Fix', à l'aide du [CURSEUR], puis validez la sélection.

5.3.4 Navigation statique

Cette fonction permet de régler un seuil de vitesse. Lorsque la vitesse reçue du système de positionnement est inférieure à ce seuil, le traceur indique une vitesse nulle. La valeur par défaut est 0.1 kt.

Sélectionnez l'option 'Navigation statique' dans le sous-menu 'Fix', à l'aide du [CURSEUR], puis validez la sélection pour pouvoir modifier la valeur de réglage ; appuyez ensuite sur la touche [ENTER] pour valider le réglage.

5.3.5 Filtre position

Ce réglage permet d'activer ou de désactiver (On / Off) le filtre de position. En cas de fluctuation de la position cette option permet de la stabiliser et de rendre la trace plus lisse. Le réglage par défaut est 'Off'.

Sélectionnez l'option 'Filtre position' dans le sous-menu 'Fix' à l'aide du [CURSEUR], puis validez en appuyant sur la touche [ENTER] pour afficher les options de réglage ; Sélectionnez l'option choisie, puis validez la sélection.

5.3.6 Filtre vitesse

Cette fonction permet d'activer ou de désactiver (On / Off) le filtre de vitesse. Réglée sur 'On', elle permet de filtrer la vitesse du bateau pour l'optimiser. Le réglage par défaut est 'Off'.

Sélectionnez l'option 'Filtre vitesse' dans le sous-menu 'Fix' à l'aide du [CURSEUR], puis validez en appuyant sur la touche [ENTER] pour afficher les options de réglage ; Sélectionnez l'option choisie, puis validez la sélection.

5.3.7 Etape filtre

Cette fonction permet d'insérer la valeur du filtre dans une échelle allant de 500 à 12000. Le réglage par défaut est 500.

Sélectionnez l'option 'Etape filtre' Dans le sous-menu 'Fix', à l'aide du [CURSEUR], puis validez la sélection pour pouvoir modifier la valeur de réglage ; appuyez ensuite sur la touche [ENTER] pour valider le réglage.

5.3.8 Estime

Cette fonction permet d'activer ou de désactiver l'estime. Le réglage par défaut est 'Off'.

Sélectionnez l'option 'Estime' dans le sous-menu 'Fix' à l'aide du [CURSEUR], puis validez en appuyant sur la touche [ENTER] pour afficher les options de réglage ; Sélectionnez l'option choisie, puis validez la sélection.

5.4 Navigation

Le sous-menu 'Navigation' contrôle les fonctions liées à la navigation.

Sélectionnez l'élément 'Navigation' dans le menu 'Réglages spéciaux' à l'aide du [CURSEUR], puis appuyez sur [ENTER] pour valider la sélection et afficher les options du sous-menu détaillées ci-dessous.

5.4.1 Système de coordonnées

Cette fonction vous permet de régler à votre convenance le système d'affichage de coordonnées parmi les options suivantes : ddd° mm' ss", ddd° mm,mm', ddd° mm,mmm', UTM, OSGB, TD. Le réglage par défaut est ddd° mm.mmm'.

Si on sélectionne l'option TD, une nouvelle fenêtre s'ouvre à l'écran pour présenter les options de réglage suivantes :

- Chaîne : Permet de sélectionner la chaîne souhaitée. Le réglage par défaut est 9970.
- Pair : Permet de sélectionner les deux stations de la chaîne sélectionnées. Le réglage par défaut est WX.
- ASF ½ : Permet de régler l'ASF (facteur second additionnel) pour l'esclave dans la chaîne sélectionnée. Le réglage par défaut est 0.
- Alter : Permet d'activer ou de désactiver (On/Off) la solution alternative dans la chaîne. Le réglage par défaut est 'Off'.

Sélectionnez l'élément 'Système de coord' dans le sous-menu 'Navigation' à l'aide du [CURSEUR], puis validez en appuyant sur la touche [ENTER] pour faire apparaître les options de réglage ; sélectionnez l'option souhaitée, puis validez la sélection. Si vous avez sélectionné 'TD', ajustez comme souhaité les options de réglage présentées puis appuyez sur [ENTER].

5.4.2 Fix date

Cette option vous permet de sélectionner les données de position parmi 130 éléments. Le réglage par défaut est WGS 1984.

Sélectionnez l'option 'Fix date' dans le sous-menu 'Navigation' à l'aide du [CURSEUR], puis validez en appuyant sur la touche [ENTER] pour faire apparaître les options de réglage au choix. Etablissez votre sélection puis validez en appuyant sur [ENTER].

5.4.3 Système géodésique

Cette option permet de sélectionner le système géodésique parmi 130 éléments. Le réglage par défaut est WGS 1984.

Sélectionnez l'option 'Système géodésique' dans le sous-menu 'Navigation' à l'aide du curseur, puis validez en appuyant sur la touche [ENTER] pour faire apparaître les options de réglage ; Sélectionnez alors l'option souhaitée, puis validez la sélection.

5.4.4 Résolution orientation

La résolution d'orientation est l'angle de résolution pour l'orientation de la carte, qui peut être ajusté entre 5 et 60 degrés. Le réglage par défaut est de 30 degrés.

Sélectionnez l'option 'Résolution orientation' dans le sous-menu 'Navigation' à l'aide du [CURSEUR], puis appuyez sur [ENTER] pour valider et accéder au réglage de la valeur de l'angle de résolution ; une fois effectué ce réglage à l'aide du curseur, appuyez sur la touche [ENTER].

5.4.5 Echelle Roll. Road

Cette fonction vous permet d'ajuster l'échelle Roll. Road en sélectionnant une valeur parmi les suivantes : 0.2, 0.5, 1.0, 2.0, 4.0, 10.0. Le réglage par défaut est 0.2.

Sélectionnez l'option 'Echel. Roll. Road' dans le sous-menu 'Navigation', puis validez en appuyant sur la touche [ENTER] pour valider et afficher les options de réglage ; sélectionnez parmi ces dernières celle qui vous convient le mieux, puis validez la sélection.

5.4.6 RAZ Totalisateur

Réinitialise totalement la distance parcourue par le bateau depuis la première activation du traceur ou depuis la réinitialisation des valeurs.

Sélectionnez 'RAZ Totalisateur' dans le sous menu 'Navigation', puis validez la sélection en appuyant sur la touche [ENTER] ; Un message de confirmation s'affiche alors : Confirmez ou infirmez (Oui ou Non), puis validez en appuyant sur [ENTER].

5.4.7 RAZ Totalisateur journ.

Réinitialise en partie la distance parcourue par le bateau depuis la première activation du traceur ou depuis la réinitialisation des valeurs.

Sélectionnez 'RAZ Totalisateur Journ.' dans le sous- menu 'Navigation', puis validez la sélection en appuyant sur la touche [ENTER] ; Un message de confirmation s'affiche alors : Confirmez ou infirmez (Oui ou Non), puis validez en appuyant sur [ENTER].

5.5 Trace

Tant que le traceur est connecté à un instrument de positionnement, il garde tous les points de position en mémoire. Le traceur peut mémoriser une distance lorsque la distance le séparant de la dernière position mémorisée est supérieure à la valeur définie, ou après un laps de temps déterminé. Une ligne relie alors ces points de position représentant ainsi la route passée du bateau, que l'on appelle la Trace du bateau.

Sélectionnez l'option 'Trace' dans le menu 'Réglages spéciaux' à l'aide du [CURSEUR], puis validez en appuyant sur [ENTER] pour faire apparaître la liste des options du sous-menu 'Trace'.

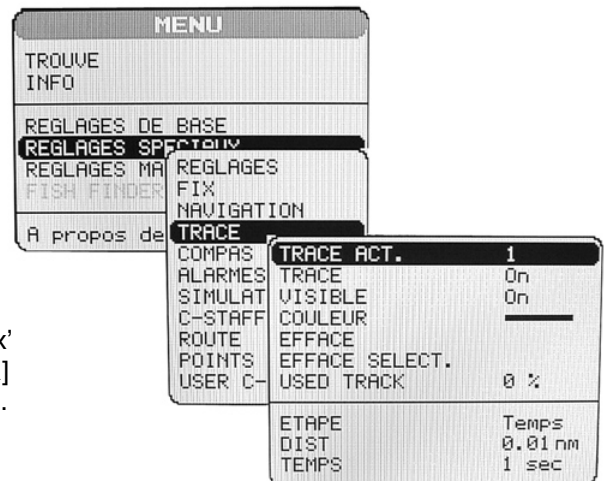

5.5.1 Trace active

Cette fonction vous permet de sélectionner le numéro de la trace active. Le réglage par défaut est 1.

Sélectionnez l'option 'Trace act.' dans le sous-menu 'Trace' à l'aide du [CURSEUR], puis validez en appuyant sur la touche [ENTER] pour pouvoir modifier le numéro de la trace. Ceci fait, validez en appuyant sur [ENTER].

5.5.2 Activation de la mémoire de trace

Cette fonction permet d'activer (On) ou de désactiver (Off) la mémoire de trace. Cette fonction ne peut cependant pas être utilisée si le traceur ne reçoit, pas de position valide. Le réglage par défaut est 'On'.

Sélectionnez l'option 'Trace' dans le sous-menu 'Trace' à l'aide du [CURSEUR] puis validez en appuyant sur la touche [ENTER] pour faire apparaître les options de réglage ; sélectionnez alors celle qui vous convient, puis validez la sélection.

5.5.3 Affichage de la trace

Cette fonction permet d'activer (On) ou de désactiver (Off) l'affichage de la trace. Le réglage par défaut est 'Off'.

Sélectionnez l'option 'Visible' dans le sous-menu 'Trace' à l'aide du [CURSEUR], puis validez en appuyant sur la touche [ENTER] pour afficher les options de réglage (On ou Off) ; établissez alors votre sélection, et validez-la en appuyant de nouveau sur la touche [ENTER].

5.5.4 Couleur

Cette fonction permet de sélectionner la couleur d'une trace donnée.

Sélectionnez l'option 'Couleur' dans le sous-menu 'Trace', puis validez pour avoir accès aux options de réglage ; Sélectionnez alors la couleur d'affichage souhaitée, puis validez la sélection en appuyant à nouveau sur la touche [ENTER].

5.5.5 Efface

Cette fonction permet de supprimer toutes les traces mémorisées.

Sélectionnez l'option 'Efface' dans le sous-menu 'Trace' à l'aide du [CURSEUR] puis validez en appuyant sur [ENTER] pour faire apparaître un message vous demandant de confirmer (Oui) ou d'infirmer (Non) la demande d'effacement ; établissez votre choix, et validez-le en appuyant de nouveau sur [ENTER].

5.5.6 Effacement d'une trace sélectionnée

Cette fonction permet de n'effacer que la trace sélectionnée.

Choisissez 'Efface sélect.' dans le sous-menu 'Trace' à l'aide du [CURSEUR], puis validez en appuyant sur la touche [ENTER] ; une fenêtre s'affiche alors : Appuyez sur [ENTER] pour ajuster le premier point de la trace à effacer, puis renouvelez l'opération pour le deuxième point de la trace. Un message de confirmation s'affiche alors pour confirmer (Oui) ou infirmer (Non) la demande d'effacement de la trace sélectionnée. Sélectionnez la réponse adaptée, puis validez la sélection.

5.5.7 Used Track

Cet élément du sous-menu 'Track' indique le pourcentage utilisé des capacités de stockage sous forme de traces.

5.5.8 Etape

Cette fonction permet de sélectionner le mode d'espacement des points de route mémorisés pour constituer la trace. Le réglage par défaut est 'Temps'.

- Si on sélectionne 'Dist.' l'écart entre les points de route mémorisés dépend de la distance d'espacement réglée.
- Si on sélectionne 'Temps', l'écart entre les points de route mémorisés dépend de la durée réglée.
- Si on sélectionne 'Auto', c'est le logiciel qui détermine la façon de procéder en fonction de la forme incurvée ou rectiligne de la trace.

Sélectionnez l'option 'Etape' du sous-menu 'Trace' à l'aide du [CURSEUR], puis validez en appuyant sur la touche [ENTER]. Sélectionnez alors l'option de réglage adaptée parmi les trois ci-dessus, puis validez.

5.5.9 Sélection de la distance.

Lorsque la fonction 'Trace' est activée, et qu'on a choisi l'option 'Dist.' dans la fonction 'Etape', un nouveau point de route est mémorisé pour former la trace chaque fois que la distance séparant ce point du dernier point de route enregistré dépasse la valeur présélectionnée ici parmi les suivantes : 0.01, 0.05, 0.1, 0.5, 1.0, 2.0, 5.0, 10.0 nm.

Sélectionnez l'option 'Dist.' dans le sous-menu 'Trace' à l'aide du curseur, puis validez en appuyant sur la touche [ENTER] pour faire apparaître les options de réglage ; sélectionnez celle qui vous convient le mieux, puis validez la sélection.

5.5.10 Sélection du temps

Lorsque la fonction 'Trace' est activée, et qu'on a choisi l'option 'Temps' dans la fonction 'Etape', un nouveau point de route est mémorisé pour former la trace chaque fois que le temps de parcours séparant ce point du dernier point de route enregistré dépasse la valeur présélectionnée ici parmi les suivantes : 1, 5, 10, 30 sec, 1, 5, 10 min.

Sélectionnez l'option 'Temps' dans le sous-menu 'Trace' à l'aide du curseur, puis validez en appuyant sur la touche [ENTER] pour faire apparaître les options de réglage ; sélectionnez celle qui vous convient le mieux, puis validez la sélection.

5.6 Compas

Le sous-menu 'Compas' permet de régler la valeur souhaitée pour le relèvement et la variation magnétique, et de sélectionner la page de Calibrage.

5.6.1 Angles de relèvement

Cette fonction vous permet de choisir des angles de relèvement magnétiques ou vrais. Si on choisit une lecture magnétique, la variation est calculée automatiquement pour chaque zone dès l'affichage de la carte. Le réglage par défaut est Mag.

Sélectionnez l'option 'Angles' dans le sous-menu 'Compas' à l'aide du [CURSEUR] puis validez la sélection en appuyant sur la touche [ENTER] pour faire apparaître les options de réglage (Vrai ou Mag.). Sélectionnez alors l'option désirée, puis validez la sélection.

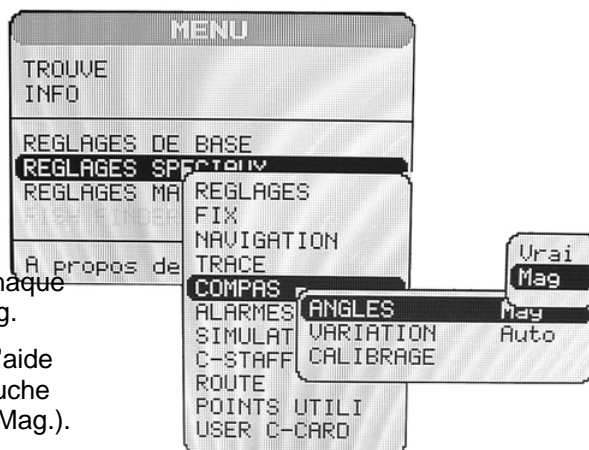

5.6.2 Variation

Il est possible de calculer la variation magnétique en mode Automatique ou Manuel, en insérant l'étape de calcul de la variation magnétique. Le réglage par défaut est 'Auto'.

Sélectionnez l'option 'Variation' dans le sous-menu 'Compas' à l'aide du [CURSEUR], puis validez en appuyant sur la touche [ENTER] pour afficher les options de réglage ; sélectionnez l'option souhaitée, puis validez la sélection.

5.6.3 Calibrage

La table de variation est utilisée pour faire correspondre les données de valeur magnétique du traceur aux valeurs données par le compas du bateau. Autrement dit, puisque le compas du bateau doit être compensé (à cause des masses métalliques, etc), nous utilisons la même valeur que celle donnée par le traceur, par exemple, si le relèvement par rapport au point de route suivant (lisible sur le traceur) est 'X' degrés Mag. et que vous barrez le bateau à 'X' degrés Mag. avec le compas, vous vous dirigez bien vers le point de route en question.

Sélectionnez l'option 'Calibrage' dans le sous-menu 'Compas' à l'aide du [CURSEUR], puis validez la sélection en appuyant sur la touche [ENTER] pour accéder aux ajustements ; Une fois ces ajustements établis, appuyez de nouveau sur [ENTER] pour les valider.

5.7 Alarmes

Le traceur permet de régler des alarmes pour diverses fonctions. Vous pouvez ici régler le système en fonction de vos besoins de navigation.

Sélectionnez l'élément 'Alarmes' dans le sous-menu 'Réglages spéciaux' puis validez la sélection en appuyant sur [ENTER] pour afficher les options du sous-menu 'Alarmes'.

5.7.1 Alarme d'arrivée

Cette fonction permet de désactiver l'alarme (Off) ou de spécifier le rayon d'un cercle situé autour du Waypoint d'une route. Lorsque le bateau atteint la limite de ce cercle, l'alarme se déclenche pour prévenir de l'imminence de l'arrivée. Le réglage par défaut est 'Off'.

Sélectionnez l'option 'Alarme d'arrivée' dans le sous-menu 'Alarmes' à l'aide du [CURSEUR], puis validez en appuyant sur [ENTER] pour faire apparaître les options de réglage ; Désactivez l'alarme ou ajustez-en les paramètres, puis validez la sélection.

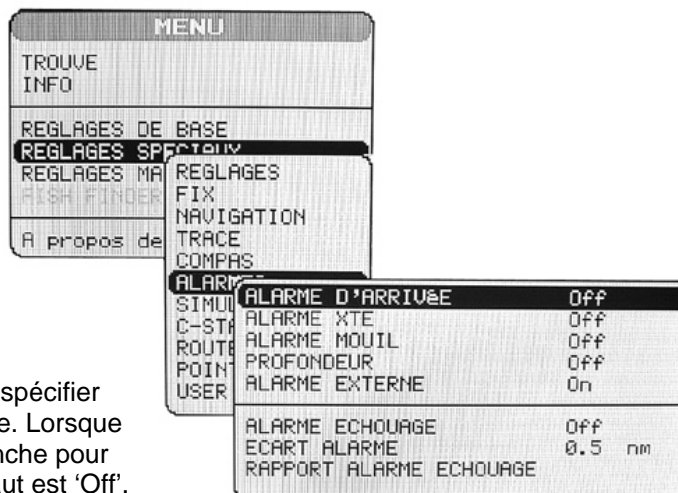

5.7.2 Alarme XTE

Cette fonction permet de désactiver l'alarme (Off) ou de spécifier la distance d'erreur d'écart de route autorisée avant le déclenchement de l'alarme XTE. Le réglage par défaut est 'Off'.

Sélectionnez l'option 'Alarme XTE' dans le sous-menu 'Alarmes' à l'aide du curseur, puis validez en appuyant sur la touche [ENTER] pour faire apparaître les options de réglage ; désactivez l'alarme ou ajustez-en les paramètres, puis validez la sélection.

5.7.3 Alarme de mouillage

Cette fonction permet de désactiver l'alarme (Off) ou d'ajuster la valeur limite de distance sur laquelle l'ancre peut être traînée : au delà de cette distance, l'alarme se déclenche. Le traceur calcule la distance entre la position GPS en cours et la position GPS gardée en mémoire au moment de l'activation de l'alarme de mouillage. Si la distance calculée dépasse la valeur spécifiée dans les paramètres de réglage de l'alarme de mouillage, le traceur affiche un message d'alerte et émet une alarme sonore. Le réglage par défaut est 'Off'.

Sélectionnez l'option 'Alarme mouil' dans le sous-menu 'Alarmes' à l'aide du curseur, puis validez en appuyant sur la touche [ENTER] pour faire apparaître les options de réglage ; désactivez l'alarme ou ajustez-en les paramètres, puis validez la sélection.

5.7.4 Alarme de profondeur

Cette fonction permet de désactiver l'alarme de profondeur ou d'en spécifier la valeur limite de déclenchement.

Sélectionnez l'option 'Profondeur' dans le sous-menu 'Alarmes' à l'aide du curseur, puis validez en appuyant sur la touche [ENTER] pour faire apparaître les options de réglage ; désactivez l'alarme ou ajustez-en les paramètres, puis validez la sélection.

5.7.5 Alarme externe

Cette fonction permet de déclencher un dispositif d'alarme externe. La fonction 'Alarme externe' peut être activée 'On' ou désactivée 'Off', le réglage par défaut étant 'On'.

Sélectionnez l'option 'Alarme externe' dans le sous-menu 'Alarmes' à l'aide du curseur, puis validez en appuyant sur la touche [ENTER] pour faire apparaître les options de réglage ; sélectionnez l'option choisie, puis validez la sélection.

5.7.6 Alarme échouage

Le traceur dispose d'une fonction qui, en balayant les données fournies par la carte, examine les dangers de navigation potentiels dus aux hauts fonds, zones émergées, roches, obstructions, constructions littorales, etc. Les cartes sont ainsi balayées périodiquement (toutes les 10 secondes).

Lorsque l'alarme échouage est activée, le traceur balaye une zone située à l'avant du bateau et identifiée à l'écran par un triangle situé à l'avant de l'icône du bateau et dont la direction est déterminée par le cap suivi par ce dernier.

L'angle de ce triangle est de 30°, et sa longueur est déterminée par l'utilisateur. Si l'un des éléments mentionnés ci-dessus est détecté, le traceur vous avertit du danger par un message d'alerte spécifique dans la page Rapport Alarme Echouage.

L'alarme échouage est réglée sur Off par défaut après un reset général. Une fois l'Alarme Echouage activée, un message d'alerte est affiché.

Sélectionnez l'élément 'Alarme Echouage' dans le sous-menu 'Alarmes' à l'aide du [CURSEUR], puis validez en appuyant sur la touche [ENTER] pour afficher les options de réglage ; désactivez l'alarme ou sélectionnez-en les paramètres de réglage, puis validez la sélection.

NOTE :

L'Alarme d'Echouage ne fonctionne qu'avec les nouvelles cartes C-CARD. Cette fonction affecte aussi la vitesse à laquelle se redessine la carte à l'écran. Si cette fonction n'est pas utilisée, il est donc préférable de la désactiver.

5.7.7 Ecart alarme

Cette fonction permet de régler la longueur du secteur de balayage 0.25, 0.5, 1.0 nm. Le réglage par défaut est de 0.25 nm. Lorsque l'un des objets recherchés est détecté dans la zone de balayage, une marque s'affiche dans le champ correspondant sur la page de Rapport Alarme Echouage pour identifier les objets dangereux détectés.

Sélectionnez l'élément 'Ecart alarme' dans le sous-menu 'Alarmes' à l'aide du [CURSEUR], puis validez en appuyant sur la touche [ENTER] pour afficher les options de réglage. Sélectionnez l'option désirée, puis validez la sélection.

5.7.8 Rapport alarme échouage

Cette fonction permet d'afficher le décompte par catégories des objets dangereux détectés.

Sélectionnez l'élément 'Rapport alarme échouage' dans le sous-menu 'Alarmes' à l'aide du [CURSEUR], puis validez en appuyant sur [ENTER] pour afficher le détail du rapport.

5.8 Simulation

La fonction de simulateur intégré vous permet de vous habituer au fonctionnement de votre traceur. Aucune position en cours n'est nécessaire car le traceur simule ses données de position en interne.

Sélectionnez l'élément 'Simulation' dans le sous-menu 'Réglages spéciaux' à l'aide du [CURSEUR] et validez en appuyant sur [ENTER] pour afficher les options du sous-menu 'Simulation'.

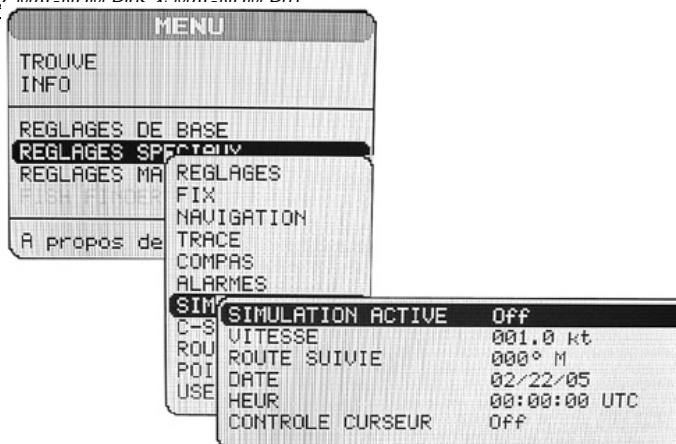

5.8.1 Simulation active

Une fois les réglages sélectionnés, activez la simulation en sélectionnant **On**. Le réglage par défaut est **Off**.

Sélectionnez l'élément 'Simulation active' dans le sous-menu 'Simulation' à l'aide du [CURSEUR], puis validez en appuyant sur la touche [ENTER] pour faire apparaître les options de réglage ; activez (On) ou désactivez (Off) la fonction, et validez en appuyant sur [ENTER].

5.8.2 Vitesse

Pour démarrer le Simulateur, vous pouvez rentrer une valeur de vitesse. Le réglage par défaut est 01.0 kt.

Sélectionnez l'élément 'Vitesse' dans le sous-menu 'Simulation' à l'aide du [CURSEUR], puis validez en appuyant sur la touche [ENTER] pour pouvoir modifier la valeur affichée à l'aide du [CURSEUR]. Validez ensuite la nouvelle valeur saisie en appuyant sur [ENTER].

5.8.3 Route suivie

Pour démarrer le simulateur, vous pouvez rentrer une valeur de cap. Le réglage par défaut est 000° m.

Sélectionnez l'élément 'Route suivie' dans le sous-menu 'Simulation' à l'aide du [CURSEUR], puis validez en appuyant sur la touche [ENTER] pour pouvoir modifier la valeur affichée à l'aide du [CURSEUR]. Validez ensuite la nouvelle valeur saisie en appuyant sur [ENTER].

5.8.4 Date

Cette fonction vous permet d'ajuster la date du simulateur.

Sélectionnez l'élément 'Date' dans le sous-menu 'Simulation' à l'aide du [CURSEUR], puis validez en appuyant sur la touche [ENTER] pour pouvoir modifier la valeur affichée à l'aide du [CURSEUR]. Validez ensuite la nouvelle valeur saisie en appuyant sur [ENTER].

5.8.5 Heure

Cette fonction vous permet d'ajuster l'heure du simulateur.

Sélectionnez l'élément 'Heure' dans le sous-menu 'Simulation' à l'aide du [CURSEUR], puis validez en appuyant sur la touche [ENTER] pour pouvoir modifier la valeur affichée à l'aide du [CURSEUR]. Validez ensuite la nouvelle valeur saisie en appuyant sur [ENTER].

5.8.6 Contrôle curseur

Cette fonction permet d'activer (On) ou de désactiver (Off) le contrôle curseur. Le réglage par défaut est 'Off'.

Sélectionnez l'élément 'Contrôle curseur' dans le sous-menu 'Simulation' à l'aide du [CURSEUR], puis validez en appuyant sur la touche [ENTER] pour afficher les options de réglage (On ou Off) ; sélectionnez celle qui vous convient, puis validez la sélection.

5.9 C-Staff

Les fonctions C-Staff sont basées sur le concept STAFF® (Flotte de pêche aidée par traceur satellite), conçu pour la pêche professionnelle pour permettre la gestion de la position des bateaux d'une flotte à partir de chacun d'entre eux (jusqu'à 20 bateaux). Chaque membre de la flotte envoie des données concernant sa position, sa vitesse et son cap, ce qui permet au serveur C-Staff de disposer des informations sur tous les membres de la flotte et de les communiquer à ces derniers.

Le concept C-Staff® est un réseau permettant l'échange d'informations au sein d'une flotte et parmi une vaste gamme de services :

- Echange de position géographique entre les membres de la flotte.
- Fax, SMS, et e-mail.
- Communication avec les autres usagers du réseau.
- Accès internet.

La position des membres de la flotte est indiquée à l'écran des traceurs connectés. La position du bateau est représentée à l'écran par une icône, un indice (valeur de 1 à 20), et le nom du bateau représenté par une chaîne de 8 caractères (en option).

Chaque position est indiquée à l'écran du traceur pendant un maximum de 24 heures depuis la dernière réception de position correcte. Le traceur calcule la position estimée des bateaux sur la base de leur position reçue, de leur vitesse, et de leur cap.

Les fonctions C-Staff ne sont disponibles que si l'OBC (ordinateur de bord) est connecté au traceur.

Sélectionnez l'élément 'C-Staff' dans le sous-menu 'Réglages spéciaux' à l'aide du [CURSEUR], puis validez en appuyant sur [ENTER] pour afficher les options disponibles.

5.9.1 Envoi position

Cette fonction permet d'envoyer à l'OBC l'ordre de transmission de la position en cours du bateau aux autres bateaux de la flotte. Une fois l'ordre transmis, la mention '...OK' s'affiche en face de l'option 'Envoi Position'.

Sélectionnez l'élément 'Envoi position' dans le sous-menu 'C-Staff' à l'aide du [CURSEUR], puis validez en appuyant sur la touche [ENTER].

5.9.2 Demande position

Cette fonction permet d'envoyer à l'OBC l'ordre d'actualisation des données de position de tous les membres de la flotte. Une fois l'ordre transmis, la mention '...OK' s'affiche en face de l'option 'Demande position'.

Sélectionnez l'élément 'Demande position' dans le sous-menu 'C-Staff' à l'aide du [CURSEUR], puis validez en appuyant sur la touche [ENTER].

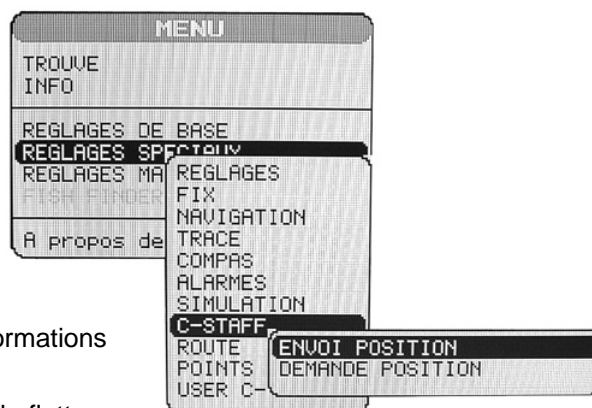

5.10 Route

Les fonctions suivantes sont utilisées dans la gestion des routes. Le traceur peut garder en mémoire les routes créées de façon permanente (jusqu'à 25 routes). On ne peut cependant utiliser qu'une route à la fois.

Sélectionnez l'élément 'Route' dans le sous-menu 'Réglages spéciaux' à l'aide du curseur, puis validez en appuyant sur [ENTER] pour afficher les options suivantes.

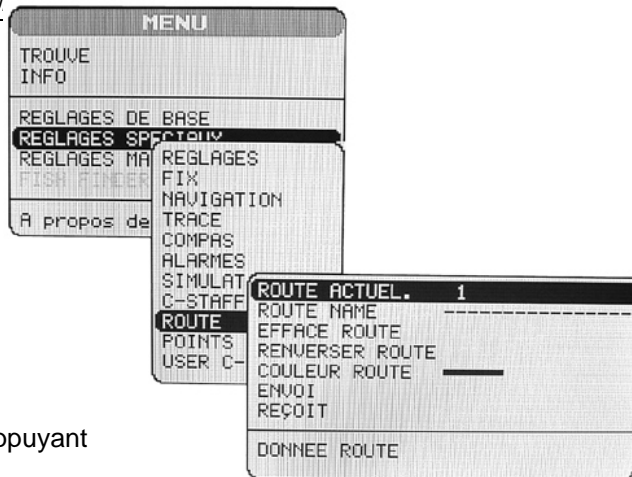

5.10.1 Route actuelle

Sélectionnez l'option 'Route actuel.' Dans le sous-menu 'Route' à l'aide du [CURSEUR], puis validez la sélection en appuyant sur [ENTER] pour pouvoir modifier le numéro de route.

Une fenêtre comportant la liste des numéros et des noms de routes s'affiche à l'écran. Parcourez cette liste à l'aide du curseur, et appuyez sur la touche [ENTER] pour sélectionner une route ; La route sélectionnée devient alors la route en cours.

NOTE :

Si la cible est positionnée sur la Route actuelle, cette dernière ne pourra plus être modifiée. Une fenêtre vous avertit alors que l'élément 'se diriger' est placé sur la route.

5.10.2 Route name

Cette fonction permet d'attribuer un nom à une route spécifique.

Sélectionnez l'option 'Route name' dans le sous-menu 'Route' à l'aide du [CURSEUR], puis validez en appuyant sur [ENTER]. Saisissez ensuite le nom que vous souhaitez attribuer à la route sélectionnée à l'aide du curseur (16 caractères au maximum), puis validez en appuyant sur la touche [ENTER].

5.10.3 Efface route

Cette fonction permet d'effacer une route.

Sélectionnez l'option 'Efface route' dans le sous-menu 'Route' à l'aide du [CURSEUR], puis validez en appuyant sur [ENTER]. Une fenêtre contenant un message de confirmation s'affiche alors. Confirmez (Oui) ou infirmez (Non) l'effacement, puis validez la sélection en appuyant sur [ENTER]. La route effacée reste à l'écran tant que celui-ci n'a pas été redessiné.

5.10.4 Renverser route

Cette fonction est généralement utilisée pour revenir au point de départ original de la route.

Sélectionnez l'option 'Renverser route' dans le sous-menu 'Route' à l'aide du traceur, puis validez la sélection en appuyant sur [ENTER].

5.10.5 Couleur Route

Cette fonction permet de sélectionner la couleur d'affichage d'une route.

Sélectionnez l'option 'Couleur route' dans le sous-menu 'Route' à l'aide du [CURSEUR], puis validez en appuyant sur la touche [ENTER] ; Une fenêtre s'affiche alors, présentant les huit couleurs disponibles. Sélectionnez l'une de ces couleurs, puis validez la sélection en appuyant sur [ENTER]. La route s'affiche alors de la couleur sélectionnée.

5.10.6 Envoi

Permet de transmettre les informations relatives à la route active sur le port de sortie NMEA.

Sélectionnez l'option 'Envoi' dans le sous-menu 'Route' à l'aide du [CURSEUR], puis validez en appuyant sur la touche [ENTER]. Les messages NMEA WPL et RTE sont alors émis sur le port de sortie.

5.10.7 Reçoit

Permet de sauvegarder les informations reçues sur le port d'entrée NMEA.

Sélectionnez l'option 'Reçoit' dans le sous-menu 'Route' à l'aide du [CURSEUR], puis validez en appuyant sur la touche [ENTER]. Les données de route reçues sont alors sauvegardées sur la route active, effaçant les données contenues sur cette dernière (on sélectionnera donc de préférence une route vierge).

5.10.8 Donnée route

WAYPOINT	LATITUDE	LONGITUDE	BRG	LDST	TDST	TIME	FUEL
WPT001	43°14.510N	009°47.546E					
WPT002	43°13.250N	010°00.264E	097°	9.351	9.351	000:58	9.35
WPT003	43°05.895N	010°00.264E	180°	7.333	16.71	001:40	16.7

Page de rapport de données de route

La page de données de route vous permet d'obtenir des informations sur la route suivie.

Sélectionnez l'élément 'Donnée route' dans le sous-menu 'Route' à l'aide du [CURSEUR], puis validez en appuyant sur la touche [ENTER] pour faire apparaître la page de données de route.

Si plus de huit points de route sont indiqués, utilisez le curseur pour passer à la (ou aux) page (s) suivante (s).

Sélection de la route

Sélectionnez parmi les options indiquées au bas de la page de données de route celle qui indique le numéro de route, puis validez la sélection en appuyant sur la touche [ENTER]. Déterminez ensuite le numéro de route souhaité à l'aide du [CURSEUR], puis validez la sélection en appuyant sur [ENTER]. Les données concernant cette route s'affichent alors.

NOTE :

Si la cible est située sur la route sélectionnée, il sera impossible de sélectionner une autre route. Dans ce cas, l'appareil émet une série de trois bips sonores lorsqu'on sélectionne l'élément 'Route N°'

Modifier les valeurs de vitesse et de carburant

Cette fonction permet de modifier les valeurs de vitesse et de consommation de carburant.

Sélectionnez pour ce faire l'option 'Vite.' Ou 'Carb.' de la page de données de route à l'aide du [CURSEUR], puis validez votre sélection en appuyant sur la touche [ENTER]. Vous pouvez alors modifier la valeur affichée à l'aide du curseur et valider la nouvelle valeur en appuyant sur [ENTER].

Inverser une route

La fonction de renversement d'une route est généralement utilisée pour revenir au point de départ d'une route.

Sélectionnez l'option 'Inverse' dans la page de données de route à l'aide du [CURSEUR], puis validez en appuyant sur [ENTER].

Effacer une route

Sélectionnez l'option 'Elim.' dans la page de données de route à l'aide du curseur, puis validez la sélection en appuyant sur [ENTER]. Une demande de confirmation s'affiche alors. Confirmez (Oui) ou infirmez (Non) l'effacement de la route, puis confirmez la sélection en appuyant sur [ENTER]. La route effacée reste à l'écran jusqu'à ce que la carte soit retracée.

5.10.9 Page Points Utilisateur

La page 'Points Utili.' se présente comme suit.

Annotations:

- Symbole graphique
- Identifiant
- Type de point utilisateur (Marque, Evènement ou Waypoint)
- Distance et relèvement à la position du curseur ou du bateau
- Position du point utilisateur

SVM	NAME	TYPE	LATITUDE LONGITUDE	DST NM	BRG H
[P]	EVT005	EVENT	42°54.409N 008°19.311E	69.14	259°
[X]	MSK004	MARK	42°42.897N 010°00.264E	24.05	166°
[C]	WPT001	WAYPOINT	43°18.285N 009°59.100E	12.30	024°
[C]	WPT002	WAYPOINT	43°12.563N 010°20.130E	21.07	074°
[C]	WPT003	WAYPOINT	43°12.430N 010°05.306E	10.93	060°
[C]	WPT006	WAYPOINT	43°02.319N 010°05.044E	11.11	115°
[C]	WPT007	WAYPOINT	42°56.207N 010°18.181E	21.82	119°

Page points utilisateur

Sélectionnez l'option 'Point utili.' dans le sous-menu 'Réglages spéciaux', puis validez en appuyant sur la touche [ENTER] pour afficher la page 'points utili'. Une fois sur cette page, le [CURSEUR] vous permet de sélectionner le point de votre choix. Si la page contient plus de 8 points, la liste se prolonge sur les pages suivantes.

Trouve

Après avoir sélectionné un point comme indiqué ci-dessus, amenez le curseur sur l'option 'Trouve', au bas de l'écran, puis validez en appuyant sur [ENTER]. La carte est alors redessinée, et le point sélectionné apparaît, indiqué par le curseur.

Eff-Un

Cette option vous permet d'effacer un point unique.

Après avoir sélectionné un point utilisateur, positionnez le curseur sur l'option 'Eff-Un' en bas de page, puis validez en appuyant sur [ENTER] pour effacer le point sélectionné uniquement.

Eff-Sym

Cette option vous permet d'effacer le point sélectionné ainsi que tous les points portant le même symbole.

Après avoir sélectionné un point utilisateur, positionnez le curseur sur l'option 'Eff-Sym' en bas de page, puis validez en appuyant sur [ENTER] pour effacer le point sélectionné et tous les points portant le même symbole.

Eff-Typ

Cette option vous permet d'effacer le point sélectionné ainsi que tous les points du même type.

Après avoir sélectionné un point utilisateur, positionnez le curseur sur l'option 'Eff-Typ' en bas de page, puis validez en appuyant sur [ENTER] pour effacer le point sélectionné et tous les points du même type.

Eff-Tot

Cette option vous permet d'effacer tous les points utilisateurs

Après avoir sélectionné un point utilisateur, positionnez le curseur sur l'option 'Eff-Tot' en bas de page, puis validez en appuyant sur [ENTER] pour effacer tous les points de route mémorisés par le traceur.

5.11 Carte C-CARD utilisateur

Le traceur permet de copier des données sur une carte C-CARD utilisateur, ce qui vous permet aussi de recharger ces informations dans la mémoire interne ultérieurement. Cette fonction offre donc un stockage quasi illimité de données.

Sélectionnez l'élément 'User C-CARD' dans le sous-menu 'Réglages spéciaux' à l'aide du [CURSEUR], puis validez en appuyant sur la touche [ENTER] pour afficher la page User C-CARD.

NAME	TYPE	DATE	TIME
JILE06	TRACKS	01/01/80	00:00:00
FILE02	MARKS	01/01/80	00:00:00
FILE07	TRACKS	01/01/80	00:00:00
FILE04	MARKS	01/01/80	00:00:00
JILE0710	TRACKS	01/01/80	00:00:00
GILE06	TRACKS	01/01/80	00:00:00
GJLE07	TRACKS	01/01/80	00:00:00
FTI FAR	MARKS	07/02/98	17:17:00
FILE09	ROUTES	07/02/98	17:17:00
FILE01	TRACKS	01/01/80	00:00:00
FILE03	MARKS	01/01/80	00:00:00
FILE05	MARKS	01/01/80	00:00:00

Menu User C-Card

5.11.1 Sauvegarder un fichier

Sélectionnez l'option 'Sauve' en bas de la page 'User C-CARD' à l'aide du [CURSEUR], puis validez en appuyant sur la touche [ENTER]. Une fenêtre s'ouvre alors pour insérer le nom du fichier et le type de données à sauvegarder.

Sélectionnez l'option 'Nom'; un nom par défaut est tout d'abord attribué. Insérez le nom souhaité à l'aide du [CURSEUR] puis appuyez sur [ENTER]. Choisissez ensuite le type de fichier à sauvegarder parmi les suivants : Marque, Evènement, Route ou Trace.

NOTE :

Lors de l'attribution d'un nom au fichier, il est possible que vous rencontriez des difficultés à trouver un nom identifiant uniquement le contenu du fichier. Les dates, par exemple, sont fréquemment utilisées dans les noms des fichiers, mais, occupant plusieurs caractères, elles vous laissent peu de flexibilité. Il est alors judicieux de trouver un compromis permettant de créer un nom unique combinant un mot et une date. Le nom du fichier est composé d'un maximum de 8 caractères. Ces caractères peuvent être des chiffres (0 à 9), des lettres (A à Z), des espaces, etc.

Fonction de sauvegarde des fichiers

Une fois saisis ces éléments, appuyez une nouvelle fois sur la touche [ENTER] pour afficher l'écran de confirmation suivant.

Fonction de sauvegarde des fichiers

5.11.2 Chargement d'un fichier

Sélectionnez un nom de fichier dans la liste présentée à l'écran à l'aide du curseur.

Sélectionnez l'option 'Charge' dans la page 'User C-CARD' à l'aide du [CURSEUR], puis appuyez sur la touche [ENTER] pour valider la sélection et charger le fichier sélectionné.

5.11.3 Effacement d'un fichier

Sélectionnez un nom de fichier dans la liste présentée à l'écran à l'aide du curseur.

Sélectionnez l'option 'Efface' dans la page 'User C-CARD' à l'aide du [CURSEUR], puis appuyez sur la touche [ENTER] pour valider la sélection et faire apparaître le message de confirmation ; Confirmez (Oui) ou infirmez (Non) l'effacement, puis validez en appuyant sur [ENTER].

Cette fonction vous permet d'effacer les fichiers anciens ou inutiles pour garder de la place sur votre carte C-Card utilisateur. Gardez cependant à l'esprit que cette opération est définitive et qu'il ne sera plus possible de récupérer les fichiers effacés.

5.11.4 Formatage de la carte User C-Card

Sélectionnez l'option 'Format' au bas de la page 'User C-Card' à l'aide du [CURSEUR], puis validez en appuyant sur la touche [ENTER]. Une fenêtre de confirmation s'affiche à l'écran ; Confirmez (Oui) ou infirmez (Non) le formatage, puis validez en appuyant sur [ENTER]. Toute nouvelle carte C-Card utilisateur doit être formatée avant utilisation : cette opération permet de préparer la carte à recevoir et à stocker les données.

5.11.5 Changer de carte User C-Card

Sélectionnez l'option 'Change' au bas de la page 'User C-Card' à l'aide du [CURSEUR], puis validez la sélection en appuyant sur la touche [ENTER]. Vous pouvez alors changer de carte.

5.12 Réglages Map

Pour sélectionner le menu Map à partir de la page cartographique, appuyez sur la touche [MAP] et maintenez-la enfoncée pendant une seconde, ou appuyez sur la touche [MENU], sélectionnez l'élément 'Réglages Map', puis validez en appuyant sur la touche [ENTER].

Le sous-menu de réglage Map s'affiche alors, présentant les options suivantes :

5.12.1 Perspective View

Appuyez sur la touche [MAP] pendant 1 seconde, sélectionnez l'élément 'Perspective View', puis validez en appuyant sur [ENTER].

Cette fonction permet, en cours de navigation, d'afficher la carte de données en perspective. On peut ici régler la vue panoramique de la carte. La partie supérieure de la carte étant plus compressée que sa partie inférieure, une zone cartographique plus étendue est affichée. La vue en perspective permet d'afficher plus de données cartographiques à l'avant et autour du curseur.



5.12.2 Palette

Appuyez sur la touche [MAP] pendant 1 seconde, sélectionnez l'élément 'Palette', puis validez en appuyant sur [ENTER].

Le réglage de la palette de couleurs utilisée permet d'améliorer la lisibilité de l'écran en fonction des conditions de luminosité. Les options de réglage disponibles sont détaillées ci-dessous :

- | | |
|-------------|--|
| Normal : | Réglage recommandé lorsque le traceur n'est pas exposé à la lumière directe du soleil. Les couleurs d'affichage utilisées sont alors aussi proches que possible des couleurs des cartes papier originales. |
| Classique : | Les couleurs utilisées sont plus vives. |
| NOAA : | Présentation correspondant aux cartes papier NOAA. |
| Soleil : | Réglage recommandé pour améliorer la visibilité de l'écran lorsqu'il est exposé à la lumière directe du soleil. Les couleurs de la carte sont alors beaucoup plus vives que dans les autres modes, et les zones de profondeur sont indiquées en blanc. |
| Nuit : | Réglage recommandé dans un environnement sombre, afin de réduire l'éclat de l'écran. Les couleurs d'affichage utilisées sont plus sombres. |

5.12.3 Orientation Carte

Appuyez sur la touche [MAP] pendant 1 seconde, sélectionnez l'élément 'Orientation Carte', puis validez en appuyant sur [ENTER].

Les options de réglage possibles sont les suivantes :

- | | |
|---------|---|
| Nord : | La carte est affichée avec le Nord en haut. |
| Proue : | La carte est affichée cap en cours vers le haut. |
| Route : | la carte est affichée segment de route en cours vers le haut. |

L'angle de résolution de l'orientation de la carte peut être sélectionné par l'utilisateur.

5.12.4 Zoom Type

Appuyez sur la touche [MAP] pendant 1 seconde, sélectionnez l'élément 'Zoom Type', puis validez en appuyant sur [ENTER].

Le zoom permet d'agrandir ou de rétrécir l'affichage de la carte en appuyant sur les touches [ZOOM IN] et [ZOOM OUT]. Le dispositif de zoom dispose de deux options : Standard (mode par défaut) ou Flexi-Zoom. Le mode Flexi-Zoom permet par un appui court sur [ZOOM IN/OUT] de passer à un autre niveau de zoom, alors qu'un appui long appelle une fenêtre dans le coin de l'écran, qui indique le facteur de zoom en cours. Lorsqu'on appuie sur les touches [ZOOM IN/OUT], la carte est agrandie ou rétrécie selon le facteur sélectionné. La fenêtre se referme si on n'appuie pas sur une touche [ZOOM IN/OUT] pendant plus de deux secondes, et le facteur zoom sélectionné sera utilisé au prochain changement de niveau de zoom.

5.12.5 Fonts & Symbols

Appuyez sur la touche [MAP] pendant 1 seconde, sélectionnez l'élément 'Fonts & Symbols', puis validez en appuyant sur [ENTER].

Les cartes MAX permettent de régler la taille des noms et symboles affichés à l'écran cartographique, en choisissant entre les options Normal et large.

NORMAL

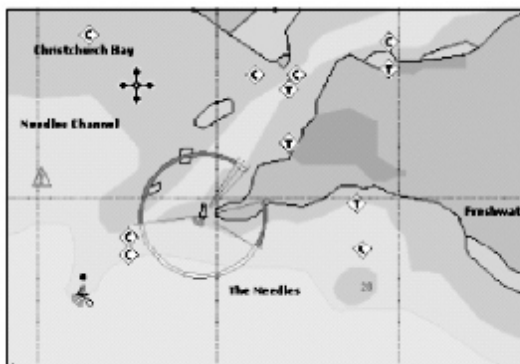

LARGE

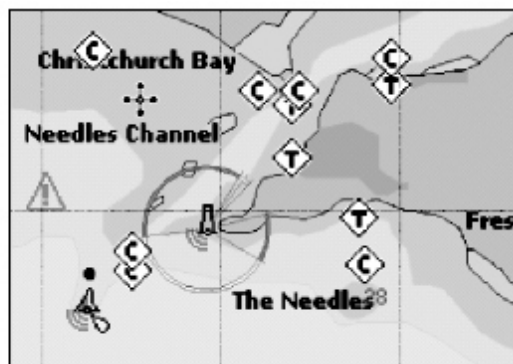

5.12.6 Dynamic Nav-Aids

Appuyez sur la touche [MAP] pendant 1 seconde, sélectionnez l'élément 'Dynamic Nav-Aids', puis validez en appuyant sur [ENTER].

Cette fonction permet de faire clignoter les icônes de phares et aides à la navigation. La fréquence et la couleur de ces feux dépendent des différentes données contenues sur la carte. Lorsque le bateau se trouve à portée d'un phare ou d'une balise spécifique, la lumière correspondant commence à clignoter à l'écran.

5.12.7 Mélange Niveaux

Appuyez sur la touche [MAP], sélectionnez l'élément 'Mélange Niveaux', puis validez en appuyant sur [ENTER].

Lorsque la couverture de la carte au niveau de zoom en cours ne remplit pas entièrement l'écran, l'appareil trace le reste de la carte en étendant les données cartographiques lues au plus deux niveaux de zoom au-dessus du niveau de zoom en cours. La carte est donc tracée en trois temps : Les deux niveaux précédents sont d'abord tracés, puis le niveau en cours. La zone couverte par les données cartographiques des niveaux précédents est identifiée par un cadre en pointillés. Lorsqu'on positionne le curseur sur une zone non couverte par les données du niveau de zoom en cours, le traceur sort du premier niveau de zoom couvert par les données cartographiques. Le réglage par défaut est 'Off'.

NOTE :

La fonction Mélange Niveaux ne fonctionne qu'avec les nouvelles cartes C-Card et affecte la durée de traçage de la carte à l'écran. On la désactivera donc si elle n'est pas utilisée.

5.12.8 Safety Status Bar

Appuyez sur la touche [MAP] pendant 1 seconde, sélectionnez l'élément 'Safety Status Bar', puis validez en appuyant sur [ENTER].

Cette caractéristique permet d'afficher une barre de statut de 6 champs indiquant le statut de certaines fonctions. Tout avertissement ou condition d'alarme est identifié par la couleur rouge pour indiquer un risque possible.



- (1) Zoom :
- Normal : La carte est affichée à l'échelle normale
 - U. Zoom : Rouge lorsque la carte est sous zoomée de plus de deux niveaux par rapport à l'échelle normale, Gris autrement.
 - O. Zoom : Rouge lorsque la carte est sur zoomée de plus de deux niveaux par rapport à l'échelle normale, Gris autrement.
 - C. Lock : Rouge lorsque la carte est zoomée de plus de deux niveaux par rapport à l'échelle normale, Gris autrement.
- (2) Best Map : Rouge lorsqu'une carte plus détaillée est disponible à la position du curseur.
- (3) Data Off : Rouge lorsqu'au moins un des éléments suivants est désactivé par l'utilisateur : Profondeur / sondages, Epaves / obstructions, Traces / routes, zones de danger, Nav-Aids.
- (4) Declutter : Rouge lors de l'effacement d'objets superposés.
- (5) Dangers : Rouge lors de la détection des objets suivants : Terre, zone de profondeur, Roche, Obstruction, Construction littorale, Epaves, Zone de dragage, Zone de diffusion, etc.
- (6) Attention : Rouge lorsqu'une zone de danger ou de restriction est détectée.

5.12.9 Current Prediction

Appuyez sur la touche [MAP] pendant 1 seconde, sélectionnez l'élément 'Current Predictions', puis validez en appuyant sur [ENTER].

Une fenêtre s'affiche sur la partie inférieure gauche de l'écran cartographique. On peut y voir les variations des flèches de marée pour la zone sélectionnée à tout moment. Appuyez sur la touche [ENTER] pour régler manuellement la date et l'heure, [GOTO] pour augmenter ou [MENU] pour diminuer l'heure.

5.12.10 Other Map Configurations

Appuyez sur la touche [MAP] pendant 1 seconde, sélectionnez l'élément 'Other Map Configurations', puis validez en appuyant sur [ENTER].

Cette fonction permet de personnaliser les sélections répertoriées dans les catégories suivantes : Cartographie marine, Réglages Profond., Cartographie Terrestre, Réglages Cartographiques.

5.13 Modalité écran

Appuyez sur la touche [MAP], pendant 1 seconde sélectionnez l'élément 'Other Map Configurations', puis validez en appuyant sur [ENTER]. Sélectionnez ensuite l'élément 'Mode Carte', puis validez en appuyant sur [ENTER].

Cette fonction permet la sélection à partir d'un tableau prédéfini des objets cartographiques. Les réglages prédéfinis peuvent être sélectionnés parmi les suivants : Complet, Medium, Bas, Radar, Tides, Coutume. Le tableau ci-dessous indique les sélections pour chaque mode :

Réglage	Complet	Moyen	Bas	Radar	Tides	Coutume
Nom	Oui	Oui	Oui	Oui	Oui	Oui
Buoys ID	Oui	Non	Non	Non	Non	Non
Aides Navigat.	Oui	Oui	Oui	Oui	Non	Non
Secteurs phares	Oui	Non	Non	Non	Non	Non
Zones Dangereuses	Oui	Oui	Oui	Oui	Oui	Oui
Marées & Courants	Oui	Oui	Oui	Oui	Oui	Oui
Type de fond	Oui	Oui	Oui	Oui	Oui	Oui
Ports et services	Oui	Oui	Oui	Oui	Oui	Oui
Traces & Routes	Oui	Oui	Oui	Oui	Oui	Oui
Submerges Objects	Oui	Oui	Oui	Oui	Oui	Oui
Depth Range	Oui	Oui	Oui	Oui	Oui	Oui
Depth Range min	00002 Ft	00002 Ft	00002 Ft	00002 Ft	00002 Ft	00005 ft
Depth Range max	00010 Ft	00010 Ft	00010 Ft	00010Ft	00010 Ft	00030 Ft
Rocks Min	0 Ft	0 Ft	0 Ft	0 Ft	0 Ft	0 ft
Rocks Max	32804 Ft	00016 Ft	00016 Ft	00016 Ft	00016 Ft	00030 Ft
Land Elevation Values	Oui	Non	Non	Non	Non	Non
Routes	Oui	Non	Non	Non	Non	Non
POI	Oui	Non	Non	Non	Non	Non
Grille Lat/ Lon	Oui	Non	Non	Non	Non	Non
Limites de cartes	Oui	Oui	Oui	Oui	Oui	Oui
Value-Added data	Oui	Non	Non	Non	Non	Non

5.14 Réglages Marins

Ces réglages permettent de contrôler les caractéristiques marines de la carte.

- Noms :** Activation / Désactivation de l'affichage des noms.
- Buoys ID :** Activation / Désactivation des N° de bouées. Pour une meilleure identification, on peut afficher le nom et le N° des bouées à côté de leurs icônes, sur la carte.
- Aides à la navigation :** Activation / Désactivation de la présentation graphique des phares, signaux, bouées et balises.
- Secteurs Phares :** Activation / Désactivation des secteurs feux de tous les feux fixes, phares et bouées.
- Zones Dangereuses :** Activation / Désactivation de l'affichage des zones dangereuses (zones dans lesquelles une attention particulière est requise à cause de dangers naturels ou créés par l'homme, ou à causes de restrictions et régulations de navigation. De plus, un symbole spécifique (!) s'affiche dans la zone lorsque celle-ci est activée. Ce réglage est aussi valable pour les catégories suivantes : Installation de pêche, Culture marine, Zone Militaire, Zone de restriction, Zone d'amerrissage ; Lorsque la zone est de petite taille, elle est identifiée par ses limites).
- Marées & Courants :** Activation / Désactivation de l'affichage des marées et courants. La nouvelle base de données globale avec indication des courants de marées est maintenant disponible sur les cartes C-Card MAX. Lorsque les données et l'heure sont disponibles, des flèches indiquant la direction et la force de la marée sont affichées à l'écran. Si le traceur ne reçoit ni les données ni l'heure à partir du GPS, ou si on est en mode de simulation, l'icône affichée sur la carte est une icône générique. Sur les traceurs couleurs, la couleur de la flèche indique la force du courant, comme indiqué sur le schéma ci-dessous.

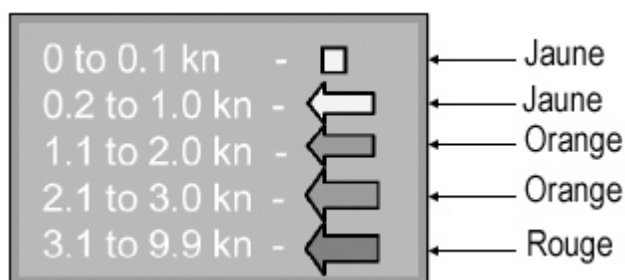

Lorsque le traceur reçoit une position valide, les icônes de marées sont indiquées sur la carte en fonction de la date et de l'heure : l'affichage des flèches change en fonction de la date et de l'heure.

- Type de fond :** Activation / Désactivation de l'affichage de la nature du fond.
- Ports & Services :** Activation / Désactivation de l'affichage des ports et services (Zones côtières présentant des installations de chargement / déchargement, des zones de mouillage ou d'abri. Les installations portuaires sont les quais, pontons, docks, grues, etc.).
- Trace & Routes :** Activation / Désactivation de l'affichage des traces et routes (Routes recommandées et établies, incluant les lignes de séparation du trafic, les routes en eaux profondes, etc.).
- Submerge objects :** Active / Désactive l'affichage des objets immergés (Obstructions, épaves, câbles, etc.).

5.14.1 Réglages Profond.

Ces réglages permettent de contrôler l'affichage sur la carte des données de profondeur.

- Depth Range :** Active / Désactive l'affichage des Zones de profondeur (Zones comprises entre les limites de profondeur minimale et maximale définies par l'utilisateur).
- Depth Range Min :** Règle la limite minimale des zones de profondeur.
- Depth Range Max :** Règle la limite maximale des zones de profondeur.
- Rocks Min :** Règle la limite de référence minimale relative aux roches.

Rocks Max : Règle la limite de référence maximale relative aux roches.

5.14.2 Réglages Terrestres

Ces réglages permettent de contrôler l'affichage sur la carte des caractéristiques terrestres.

Land Elevation Values : Les zones terrestres sont toujours indiquées, mais il est possible d'activer ou de désactiver l'affichage de lignes d'élévation terrestre.

Roads : Activation / Désactivation de l'affichage des routes.

POI : Activation / Désactivation de l'affichage des points d'intérêt.

5.14.3 Réglages Carte

Ces réglages permettent de contrôler l'affichage des caractéristiques cartographiques.

Grille Lat/Long : Activation / Désactivation de l'affichage sur la carte de grilles de latitude et de longitude.

Limites des cartes : Activation / Désactivation de l'affichage des limites de carte représentant les limites de la carte disponible sur le traceur. Si on sélectionne l'option 'Auto' et que l'on se trouve sur la cartographie globale de fond, seul le premier niveau de la carte C-Card est indiqué. Si on se trouve sur la zone de la carte C-Card, les premiers niveaux de cette dernière sont indiqués.

Value Added Data : Activation / Désactivation de l'affichage des données supplémentaires. Ces données sont une collection d'objets cartographiques supplémentaires non fournis sur la carte papier originale (dont la carte électronique dérive). Ces objets proviennent d'autres sources (considérées par C-Map comme fiables) et sont intégrés à la carte électronique pour fournir plus d'informations utiles à la navigation. Ces objets cartographiques peuvent être de tous types et sont distingués des objets cartographiques officiels dans la fenêtre Quick Info par une icône spécifique. La même icône est utilisée sur la page d'infos complètes, ainsi que son détail.

5.14.4 Info Auto

Appuyez sur la touche [MENU], sélectionnez l'élément 'Réglages spéciaux', puis 'Réglages', puis validez en appuyant sur la touche [ENTER]. Sélectionnez ensuite l'élément 'Auto Info', puis validez en appuyant sur [ENTER].

Cette fonction permet de régler les modalités d'affichage des informations automatiques données par le traceur sur tel ou tel point de la carte ; les modes de réglage possibles sont les suivants :

- **Off** : La fonction 'Info Auto' est alors désactivée et aucune fenêtre d'information automatique ne sera affichée.
- **On Points** : C'est le réglage par défaut. Les fenêtres d'information n'apparaissent que lorsque le curseur est placé sur des points de la carte (Services portuaires, Icônes d'infos de marées, Phares, Epaves, Bouées, Balises, Obstructions, Marqueurs, etc.).
- **Sur Tous** : Ce réglage permet d'afficher des fenêtres d'informations sur tous les éléments de la carte. Les points, mais aussi les lignes (Courbes de niveaux, Séparation du trafic, Eaux territoriales, Lignes cartographiques, etc.), les zones (de Profondeur, de Construction, Maritimes, de Danger, de Restriction, etc.), et le nom.

Les détails terrestres, de source de données, de zones cartographiques ou de sondages de sont pas fournis.

Lorsqu'une fenêtre Info Auto s'affiche à l'écran, selon le réglage de la fonction et la position du curseur, Appuyez sur [ENTER] pour ouvrir une page d'informations plus détaillées sur l'élément en question ; Après consultation de cette page, appuyez sur [CLEAR] pour revenir à l'écran Traceur.

Sélectionnez l'option 'Info auto' dans le menu 'Réglages' à l'aide du [CURSEUR], puis appuyez sur la touche [ENTER] pour faire apparaître les options de réglage de la fonction ; Sélectionnez l'option choisie puis validez

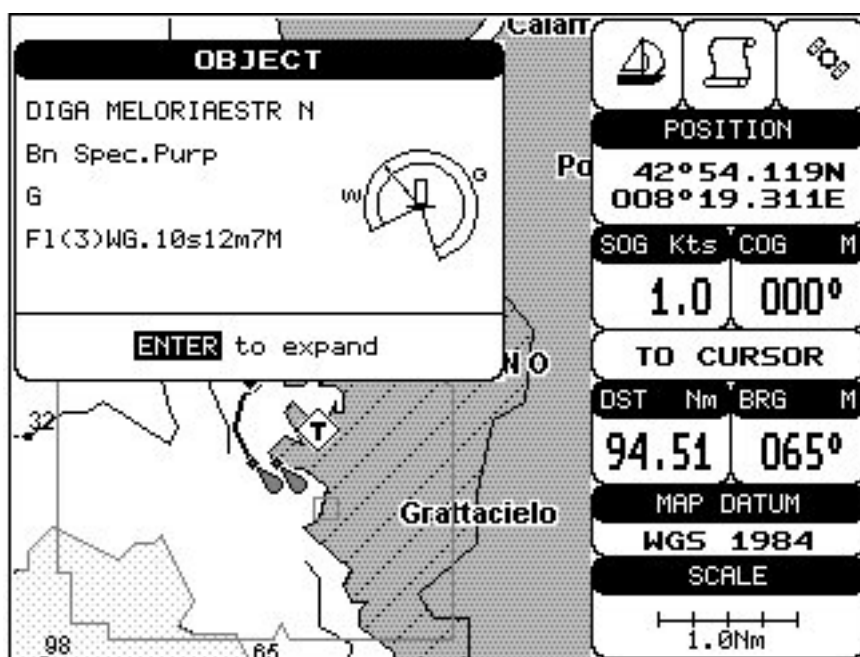

Fenêtre info Auto

En appuyant sur [ENTER], vous obtiendrez des informations sur l'objet sélectionné.

Objets présentant des Photos

Sur les fenêtres Quick infos, il y aura une icône sous forme d'appareil photo sur la barre supérieure de la fenêtre dans le cas où une ou plusieurs photos sont associées aux objets de ce menu.

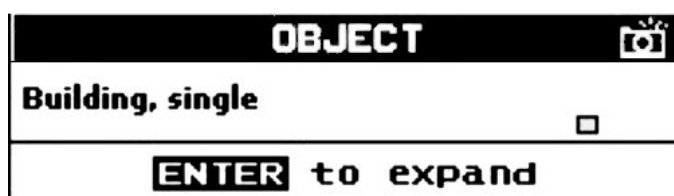

Exemple de fenêtre résumé sur les objets avec photo

Dans le menu Full info, il y aura un petit appareil photo dans le coin du cadre contenant icône d'un l'objet ou une grande photo au centre du cadre pour les objets sans icône.

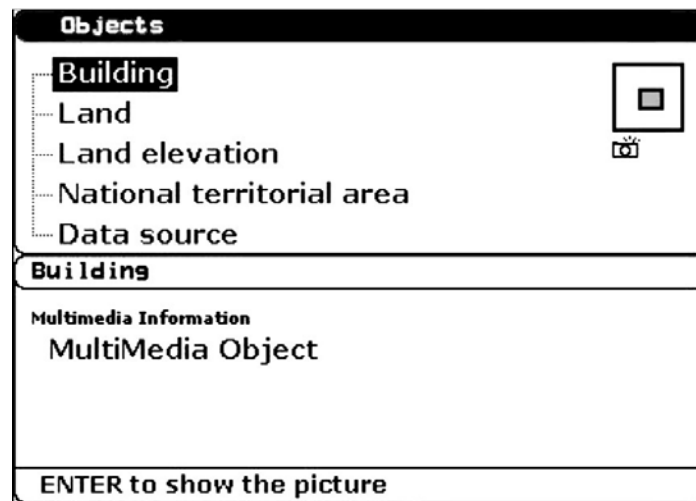

Exemple de fenêtre info complète d'un objet avec Photo

Pour voir la photo pressez [ENTER] lorsque l'objet est en surbrillance.

Changer la taille de la photo

Lorsque la photo apparaît il est possible d'en ajuster la taille en l'adaptant à l'écran si vous pressez 'ENTER'.

Infos résumées sur les Lacs

Lorsque vous visionnez un lac, vous pouvez cliquer sur le point Info pour obtenir des les information disponibles immédiatement affichées en détail. Cf. la photo ci-dessous :

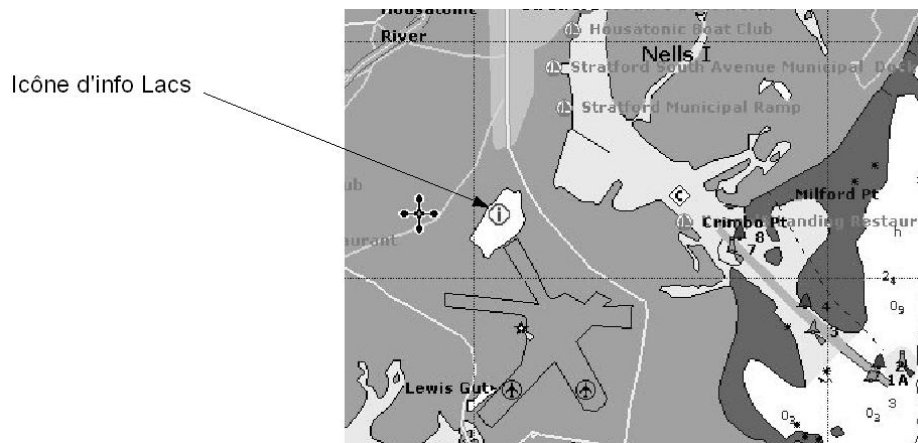

Exemple d'info sur les lacs

Lorsque le curseur est placé sur icône, les services disponibles apparaissent :

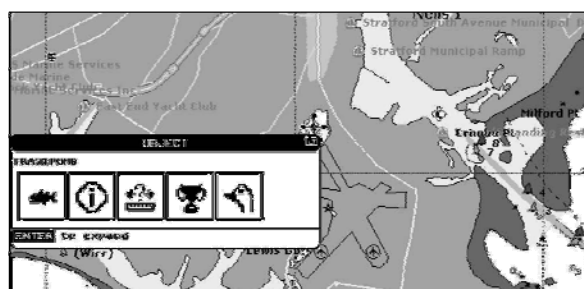

Résumé info : services disponibles

Si vous pressez 'ENTER' toutes les infos concernant le point sur lequel vous êtes apparaissent alors. Voir le paragraphe suivant...

Informations Détaillées (Full info) sur les lacs

Ci-dessous un exemple de fenêtre Full Info sur un lac

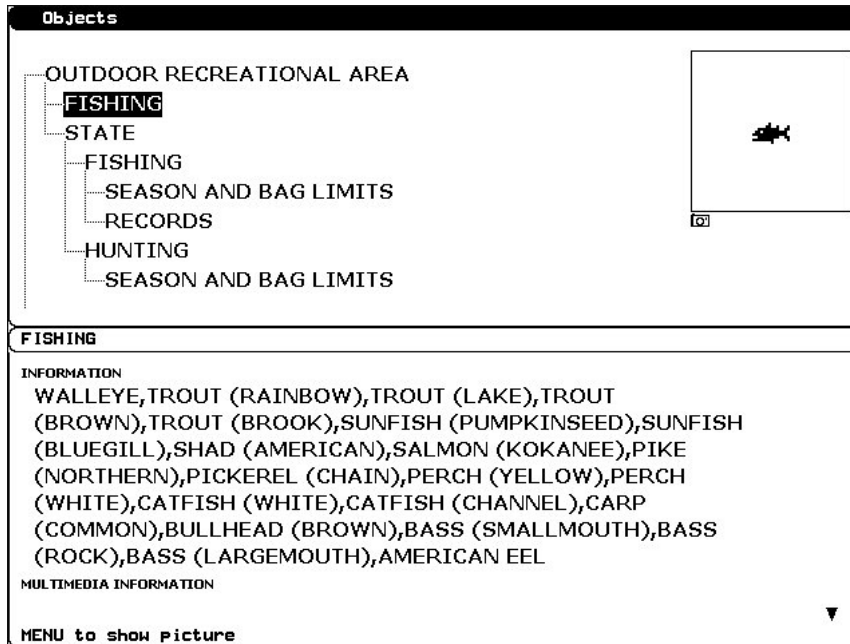

Exemple de page d'info complète

Pour voir l'objet relatif à la pêche "Fishing", pressez 'MENU' (lorsque l'objet est en surbrillance) Apparaît alors à l'écran :

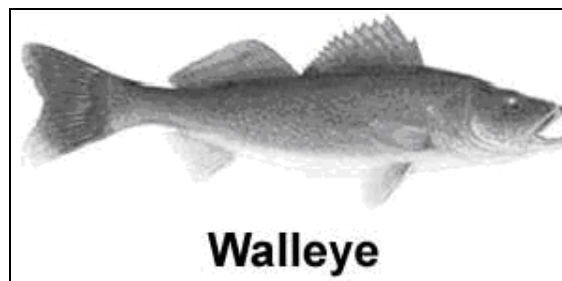

Exemple de photo associée à un objet de pêche

5.15 Fish Finder Setup

Ce menu n'est disponible que lorsque le traceur est connecté à un dispositif sondeur Black Box Fish Finder de Lorenz. Pour obtenir les détails de ce menu optionnel, reportez-vous au manuel d'utilisation du dispositif sondeur.

5.16 Aide

Sélectionnez cet élément du menu pour appeler une page résumant l'utilisation des différentes touches du traceur.

5.17 A propos de...

L'élément 'Information' du menu principal, permet d'afficher une page regroupant les principales informations concernant le traceur et les cartes qu'il contient.

Sélectionnez l'option 'Information' du menu et validez la sélection pour accéder à la page d'informations.

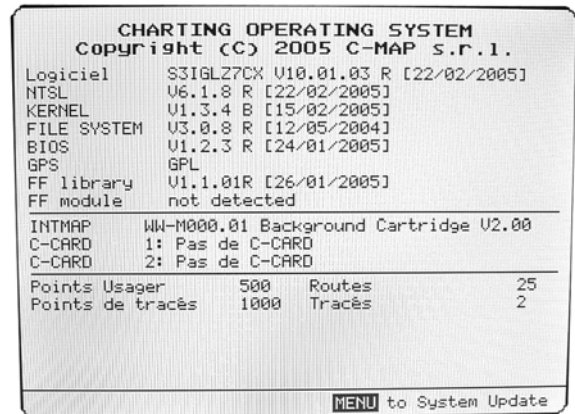

6. Autres fonctions

6.1 Obtenir des informations portuaires

Des icônes d'informations portuaires sont présentes sur les ports de la carte. Si on clique sur l'une de ces icônes (Positionner le curseur sur l'icône, et appuyer sur la touche [ENTER]), on accède immédiatement aux données portuaires détaillées correspondantes.

Les icônes d'informations portuaires n'apparaissent que si l'option 'Ports et services' est réglée sur 'On' (réglage par défaut). Pour accéder à l'option 'ports et services' dans le menu, suivez le cheminement suivant :

Menu >> Réglages spéciaux >> Regl. carte >> Current map settings table >> Ports et services.

Icône d'informations portuaires

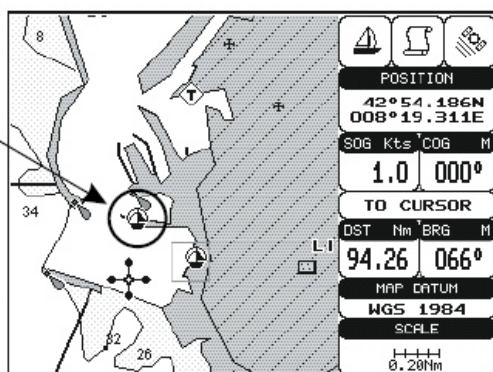

Les données disponibles sont indiquées dans la fenêtre d'Infos automatiques où des icônes représentent les différents services offerts.

Pour détailler les informations sur un objet spécifique, positionnez le curseur sur l'icône le représentant, puis appuyez sur la touche [ENTER].

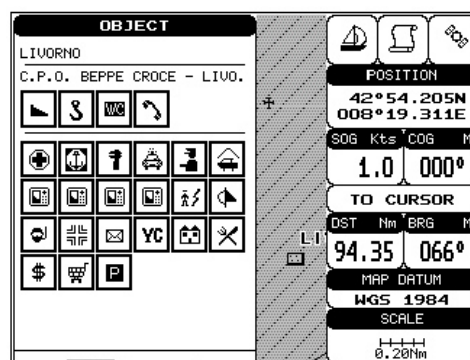

Fenêtre d'informations automatiques

Infos portuaires améliorées

Les cartes MAX incluent des données supplémentaires relatives à des services portuaires qui n'étaient jusque là pas pris en compte (Emplacement, Pays, Région, Etat, Numéro de téléphone de la capitainerie, etc.).

6.2 Obtenir des informations de marée

Des icônes d'informations de marée sont affichées sur la carte. En cliquant sur l'une de ces icônes (Positionner le curseur sur l'icône et appuyer sur la touche [ENTER]), on accède immédiatement aux données de marée correspondantes.

Icône d'informations de marées

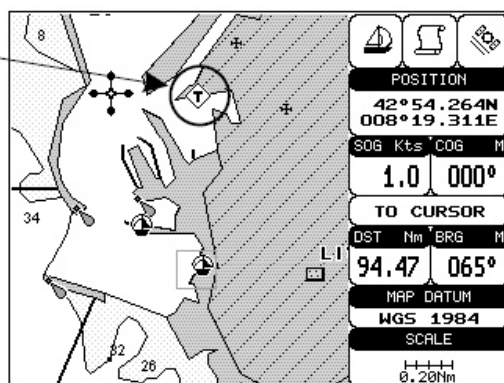

Placez le curseur sur l'icône d'infos de marées pour ouvrir une fenêtre d'info automatique.

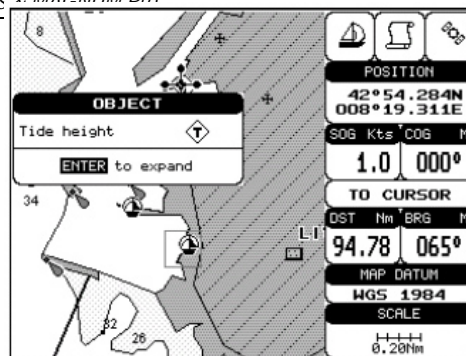

Informations de marées automatiques

Appuyez alors sur la touche [ENTER] pour faire apparaître le graphique de marée.

Vous pouvez déplacer le curseur sur n'importe quel point du graphique pour afficher l'heure, le marnage (curseur vertical) et le tirant d'eau (curseur horizontal) pour un point spécifique du graphique. Utilisez les touches [ZOOM <] et [ZOOM >] pour passer aux jours précédents ou aux jours suivants, ou la touche [ENTER] pour choisir la date (curseur vertical pour changer la valeur, curseur horizontal pour déplacer l'élément à modifier).

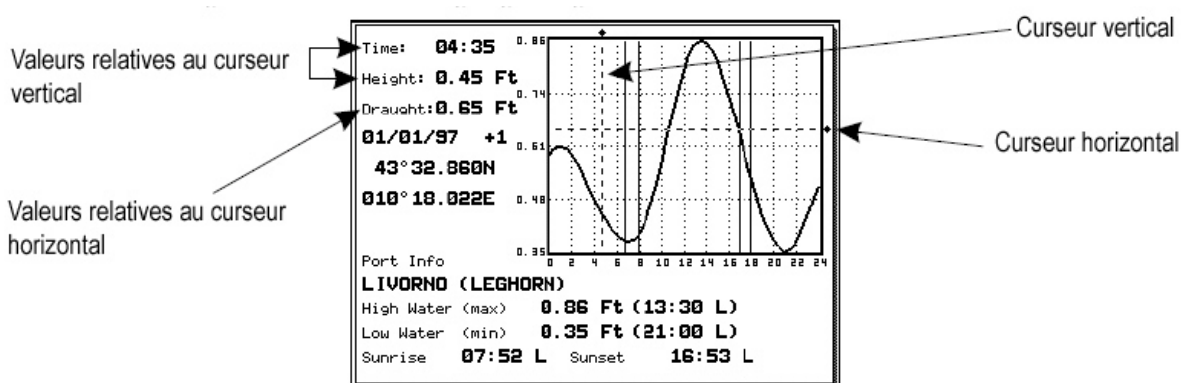

Graphique de marées

NOTE :

Un graphique de marées n'est qu'une approximation de la marée réelle et doit donc être utilisé en complément des méthodes de navigation et des tableaux de marées traditionnels.

6.3 Fonction MOB (Homme à la mer)

Cette fonction importante permet de garder en mémoire les coordonnées de l'endroit où la fonction a été activée, lors de la chute d'une personne par dessus bord.

6.3.1 Insérer un point MOB

Appuyez sur la touche [EVENT] et maintenez-la enfoncée pendant 2 secondes pour insérer un point MOB aux coordonnées du bateau. L'icône MOB affichée à l'écran est accompagnée d'une fenêtre indiquant que la fonction MOB a été activée. Pour supprimer cette fenêtre, appuyez sur la touche [CLEAR]. Les données affichées dans la zone de texte se rapportent au point MOB. De plus, une fenêtre d'informations s'affiche lorsqu'on place le curseur sur l'icône du point MOB.

NOTE :

La partie inférieure de la fenêtre d'informations permettent d'accéder aux options n'apparaît que si on a préalablement activé l'élément 'Fonctions spéciales' dans le sous-menu 'Réglages de base'.

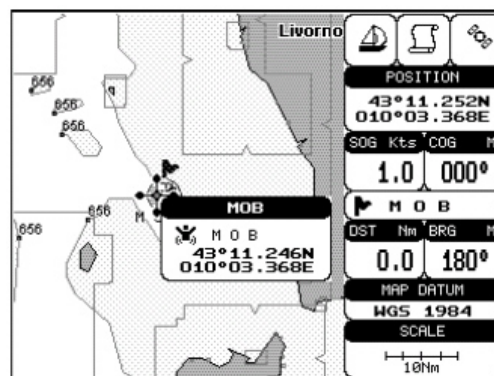

6.3.2 Effacer un point MOB

Pour effacer un point MOB, appuyez sur la touche [EVENT] et maintenez-la enfoncée pendant 2 secondes. Sélectionnez alors l'option 'Efface', puis validez en appuyant sur [ENTER].

Si l'option 'Fonction spéciale' a été activée dans le sous-menu 'Réglages de base', positionnez le curseur sur le symbole MOB pour faire apparaître la fenêtre d'informations ; Appuyez alors sur [ENTER], sélectionnez l'option 'Efface', puis validez en appuyant à nouveau sur [ENTER].

Le symbole MOB reste affiché en grisé à l'écran jusqu'à ce que ce dernier soit retracé.

6.4 Navigation vers une destination unique

6.4.1 Distance et relèvement à la cible

Une fois positionné le curseur à l'emplacement désiré, appuyez sur la touche [DEST].

Une ligne reliant la cible (appelée DEST) à la position du bateau apparaît alors à l'écran, ainsi qu'une fenêtre d'informations indiquant la position de la cible. Cette fenêtre s'efface lorsque le curseur est déplacé de l'icône 'DEST'. Une fois la cible créée, les données de navigation affichées s'y rapportent.

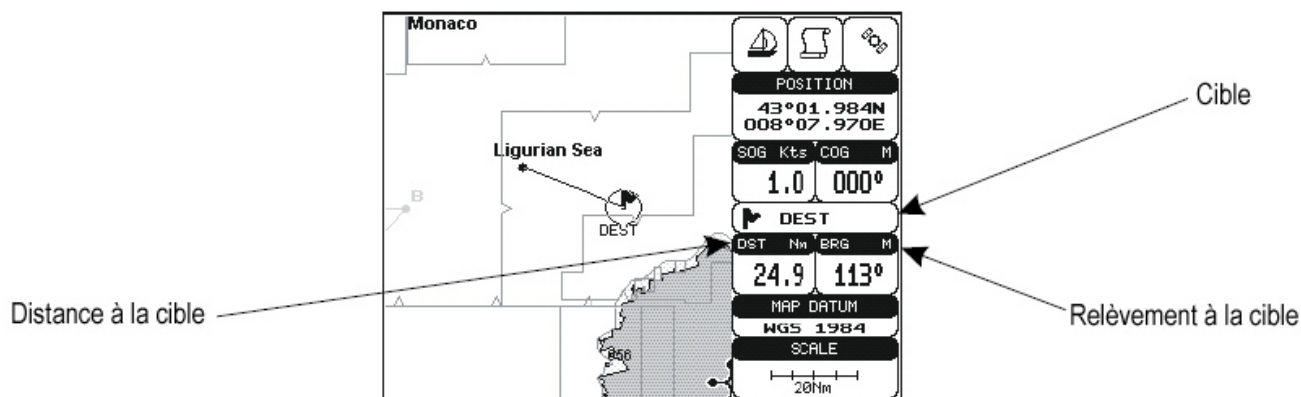

NOTE :

Lorsque le traceur est mis hors tension, la cible n'est pas gardée en mémoire

6.4.2 Temps de parcours

Une fois désignée la cible, la valeur TTG (temps de parcours restant) est affichée sur la page de données graphiques.

Appuyez sur la touche [PAGE] plusieurs fois de suite pour faire apparaître la page de données graphiques.

NOTE :

Si la valeur SOG est inférieure à 1.0 nœud, ou si la valeur BRG est supérieure à 90°, la valeur TTG n'est pas affichée.

6.4.3 Effacer une cible

Placez le curseur sur l'icône de cible, puis appuyez sur la touche [CLEAR] : l'icône matérialisant la cible disparaît alors de l'écran.

Si le curseur est positionné en tout autre point de la carte, appuyez sur la touche [DEST]. Une fenêtre relative à la cible s'affiche alors. Sélectionnez l'option 'Stop', puis validez en appuyant sur [ENTER] pour faire disparaître l'icône de cible de l'écran.

NOTE :

Si on sélectionne l'option 'Start' avant de valider en appuyant sur [ENTER], l'icône de cible se déplace sur la nouvelle position du curseur.

6.5 Fonction A-B-C-D

La fonction A-B-C-D vous permet de créer les points A-B-C-D, des les effacer, de les modifier ou de les déplacer.

6.5.1 Placer les points A-B-C-D

Positionnez le curseur à l'endroit désiré et appuyez sur la touche [ENTER]. La fenêtre de création de points intitulée 'Placer' s'ouvre alors à l'écran. Sélectionnez-y l'option 'A-B-C-D' à l'aide du [CURSEUR], puis validez en appuyant sur la touche [ENTER]. Le point A apparaît alors à l'écran à l'emplacement du curseur, ainsi que la fenêtre d'information correspondant.

Déplacez le curseur et appuyez sur [ENTER] ; sélectionnez à nouveau l'option 'A-B-C-D' dans la fenêtre 'Placer' et validez en appuyant sur [ENTER] pour faire apparaître le point B, relié au point A par une ligne droite.

Une fenêtre d'information apparaît qui contient les données suivantes sur le segment A-B :

Distance (DST), Relèvement (BRG), et distance totale à partir du premier point.

Procédez de la même façon pour placer les points C et D.

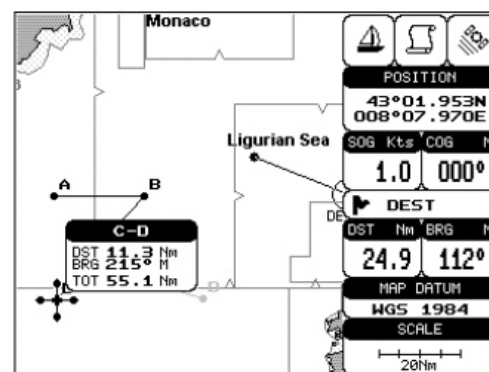

6.5.2 Effacer les points A-B-C-D

Placez le curseur sur le point à effacer (A, B, C ou D) ; la fenêtre d'information correspondant s'affiche alors. Appuyez sur la touche [ENTER], sélectionnez l'option 'Efface' à l'aide du [CURSEUR], puis validez en appuyant de nouveau sur [ENTER] : le point est alors effacé, et le curseur se place sur le point précédent, si il existe. Les points suivants sont alors renommés.

6.5.3 Effacer le segment A-B-C-D

Placez le curseur sur le point souhaité (A, B, C ou D) ou sur un segment entre deux points pour faire apparaître la fenêtre d'information correspondant. Appuyez sur la touche [ENTER], sélectionnez l'option 'Eff. tout' à l'aide du [CURSEUR], et validez la sélection en appuyant de nouveau sur [ENTER] : Tous les points et les segments les reliant sont alors effacés.

6.5.4 Déplacer les points A-B-C-D

Placez le curseur sur le point à déplacer (A, B, C ou D) pour faire apparaître la fenêtre d'information correspondant. Appuyez sur la touche [ENTER], sélectionnez l'option 'Bouge' à l'aide du [CURSEUR], puis validez la sélection en appuyant sur [ENTER]. Vous pouvez alors déplacer le point sélectionné à l'aide du [CURSEUR] et une ligne en pointillés reliant le point à déplacer à sa nouvelle position apparaît alors. Appuyez enfin sur [ENTER] pour valider la nouvelle position du point.

6.5.5 Insérer les points A-B-C-D

Placez le curseur sur le segment reliant deux points pour faire apparaître la fenêtre d'information correspondant. Sélectionnez l'option 'Inser.' à l'aide du [CURSEUR], puis validez en appuyant sur [ENTER]. Déplacez le curseur ; une ligne en pointillés reliant les points apparaît. Appuyez sur [ENTER] pour valider la position du point inséré et renommer les points.

6.5.6 Naviguer sur les point A-B-C-D

Si la position est bonne, placez le curseur sur le point choisi (A, B, C ou D), et appuyez sur la touche [DEST]. Lorsque le bateau atteint le point choisi, la navigation continue vers le point suivant (si il existe). Une fois réglée la cible, trois options sont disponibles : Stop nav, Suivant, Précéd.

6.6 Waypoints (points de route)

Il est possible d'ajouter ou d'effacer des waypoints d'une route, de déplacer n'importe lequel d'entre eux, mais aussi d'insérer un waypoint entre deux autres existants, ou de trouver n'importe quel waypoint à n'importe quel moment.

Chaque fois qu'on place le curseur sur un waypoint, les fonctions suivantes sont disponibles.

6.6.1 Placer un Waypoint

Positionnez le curseur à l'endroit choisi, puis appuyez sur la touche [ENTER] ; la fenêtre 'Placer' s'affiche alors. Sélectionnez l'option 'Waypoint' à l'aide du [CURSEUR], et validez en appuyant de nouveau sur [ENTER].

Une fenêtre d'information s'affiche, détaillant le numéro de la route, le nom, et le symbole du waypoint, sa longitude et sa latitude.

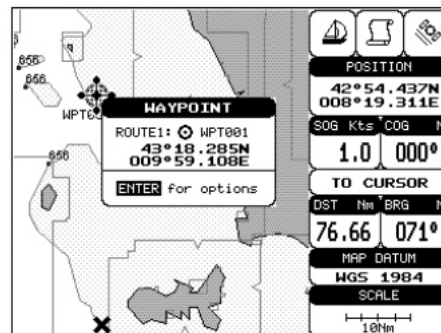

6.6.2 Créer une route

Répétez la procédure d'ajout de waypoint détaillée ci-dessus. Les différents points forment une route dont le dernier est la destination. Les waypoints sont reliés entre eux par des segments de droite, et le point de départ est identifié par un cercle entourant le premier waypoint de la route.

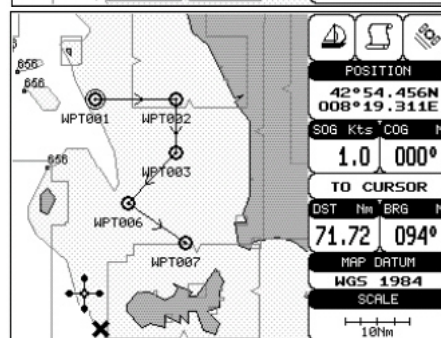

6.6.3 Effacer un Waypoint

Positionnez le curseur sur le waypoint à supprimer puis appuyez sur la touche [ENTER]. Sélectionnez l'option 'Efface' puis validez en appuyant de nouveau sur [ENTER]. Le point de route est alors effacé et une nouvelle ligne relie les points précédent et suivant.

Le waypoint effacé reste à l'écran en grisé jusqu'à ce que la carte soit retracée.

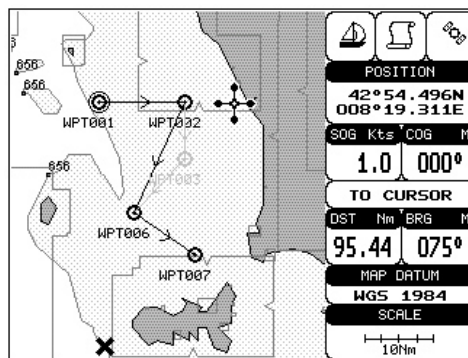
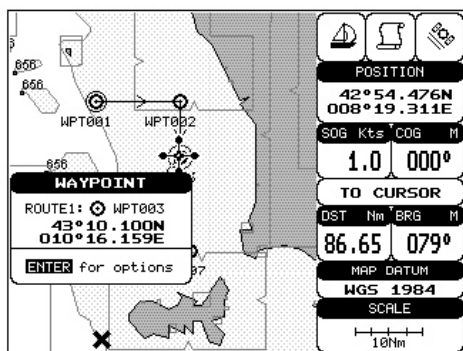

6.6.4 Effacer une route

Positionnez le curseur sur un waypoint et appuyez sur la touche [ENTER]. Sélectionnez l'option 'Efface route' et appuyez sur [ENTER]. Un message de confirmation s'affiche alors. Confirmez (Oui) ou infirmez (Non) l'effacement de la route, puis validez en appuyant sur [ENTER].

La route effacée reste à l'écran en grisé jusqu'à ce que la carte soit retracée (par exemple lors d'un changement d'échelle).

6.6.5 Distance et relèvement à la cible

Une fois le curseur positionné sur le waypoint de départ choisi (qui peut être le premier waypoint de la route ou n'importe quel autre), appuyez sur la touche [DEST]. Un cercle entoure alors le symbole du waypoint à l'écran.

Une ligne s'affiche alors, reliant la cible à la position courante du bateau. Une fois la cible placée, toutes les données de navigation s'y rapportent.

Lorsque la destination est atteinte ou dépassée, le waypoint suivant sur la route devient automatiquement la nouvelle destination.

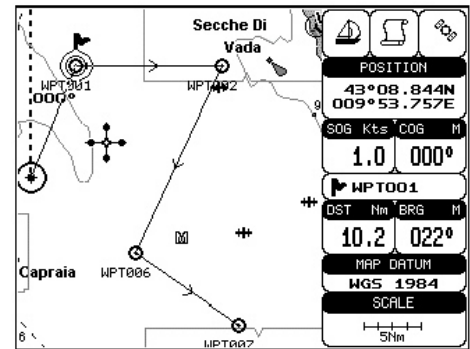

Temps de parcours restant

Lorsque la cible est déterminée, la valeur TTG (temps de parcours restant) est affichée dans la page de données graphiques.

Appuyez plusieurs fois de suite sur la touche [PAGE] pour afficher la page de données graphiques.

Effacer une cible

Positionnez le curseur sur l'icône de cible, puis appuyez sur la touche [ENTER]. Sélectionnez l'option 'Stop nav', et validez en appuyant sur [ENTER]; le symbole de cible est alors effacé.

Si l'option 'Fonctions spéciales' du sous menu 'Réglages de base' n'a pas été activée, il vous suffit de positionner le curseur sur la cible et d'appuyer sur la touche [CLEAR] pour effacer la cible.

Nous vous recommandons cependant d'activer l'option 'Fonctions spéciales' pour disposer de toutes les possibilités offertes par le traceur.

La cible effacée reste à l'écran en grisé jusqu'à ce que la carte soit retracée.

6.6.6 Déplacer un Waypoint

Positionnez le curseur sur le waypoint à déplacer puis appuyez sur la touche [ENTER]. Sélectionnez l'option 'Bouge' et validez en appuyant de nouveau sur [ENTER]. Déplacez alors le waypoint à l'aide du [CURSEUR]; une ligne en pointillés s'affiche à l'écran reliant la nouvelle position du curseur aux waypoints précédent et suivant. Appuyez alors sur la touche [ENTER] pour valider et afficher le waypoint à sa nouvelle position (ou sur [CLEAR] pour annuler le déplacement).

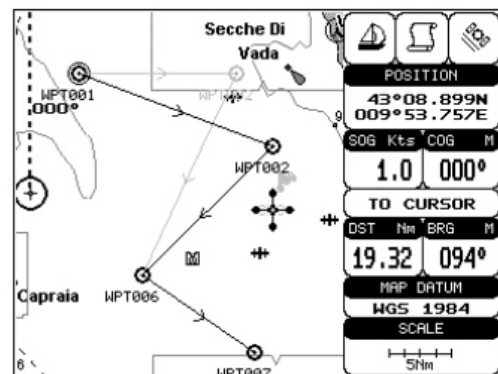
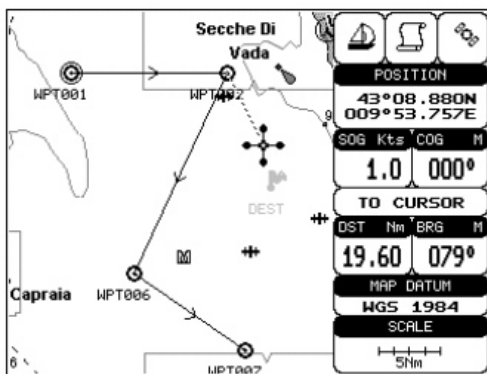

6.6.7 Insérer un Waypoint

Positionnez le curseur sur le segment de route sur lequel vous voulez insérer un waypoint, puis appuyez sur [ENTER]. Sélectionnez l'option 'Inser.' puis appuyez de nouveau sur la touche [ENTER]. Le segment sur lequel se trouve le curseur apparaît alors en pointillés. Déplacez le curseur vers la position souhaitée du waypoint à insérer; la ligne en pointillés relie alors le curseur aux waypoints précédent et suivant. Appuyez sur la touche [ENTER] pour valider le waypoint inséré (ou [CLEAR] pour annuler l'insertion).

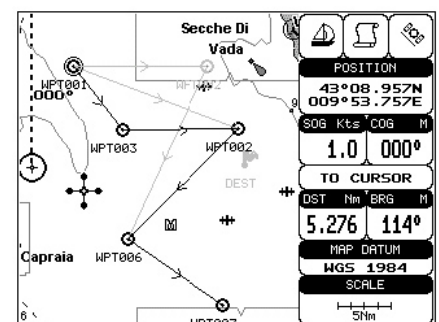
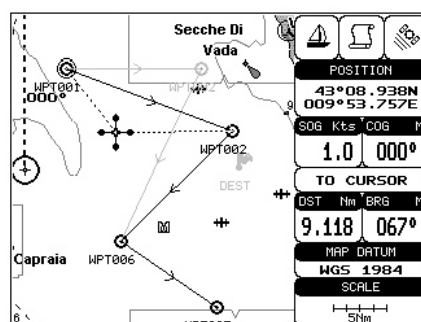
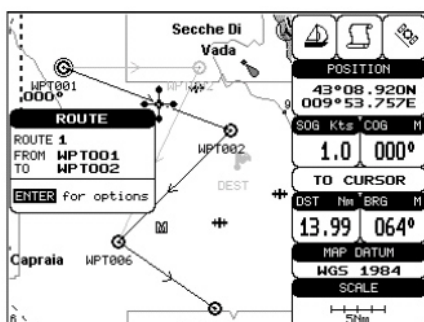

6.6.8 Editer un Waypoint

Positionnez le curseur sur le waypoint à éditer et appuyez sur la touche [ENTER] ; sélectionnez alors l'option 'Editer', puis validez en appuyant sur [ENTER]. Une fenêtre s'affiche, indiquant le nom, le symbole et la couleur du waypoint ainsi que sa latitude et sa longitude, et permettant de modifier ces données.

Sélectionnez pour ce faire la donnée à modifier, et appuyez sur [ENTER]. Etablissez les modifications à l'aide du [CURSEUR], puis validez en appuyant sur [ENTER]. Une fois établis tous les changements nécessaires, appuyez sur [ENTER] pour valider et effacer la fenêtre de l'écran

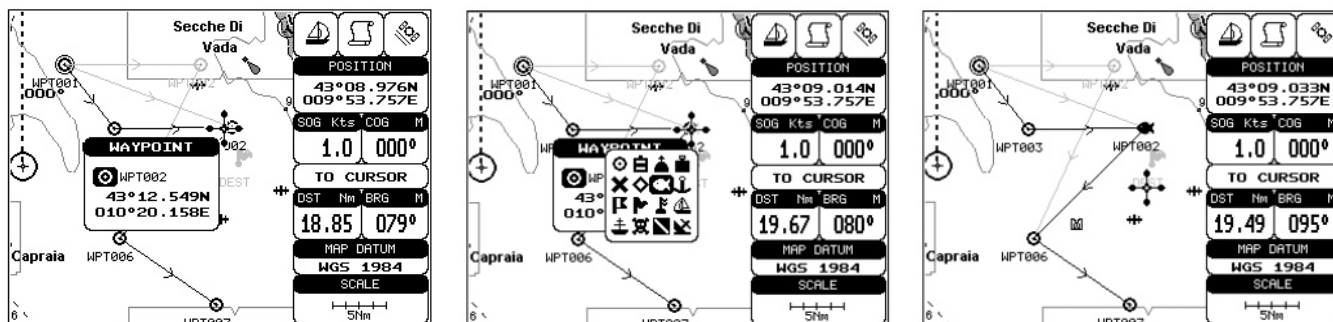

6.6.9 Trouver des données sur les Waypoints

Pour trouver le détail des données relatives aux points de route en mémoire, reportez-vous à la page 'Points utilisateurs' dans le sous-menu 'Réglages spéciaux'.

6.7 Marques

Il est possible d'associer à un point de la carte un symbole de marque et un numéro, que vous pouvez mémoriser pour un usage ultérieur. Chaque fois que le curseur est positionné sur un symbole de Marque, les fonctions suivantes sont disponibles.

6.7.1 Ajouter une marque

Positionnez le curseur à l'endroit souhaité puis appuyez sur la touche [MARK]. La nouvelle marque apparaît alors à l'écran ainsi qu'une fenêtre présentant le nom et le symbole de la marque ainsi que sa longitude et sa latitude.

6.7.2 Effacer une marque

Positionnez le curseur sur la marque à effacer, puis appuyez sur la touche [ENTER] ; Sélectionnez ensuite l'option 'Efface', puis validez en appuyant sur [ENTER]. La marque reste à l'écran en grisé jusqu'à ce que la carte soit redessinée (par exemple à l'occasion d'un changement d'échelle).

NOTE :

Lorsqu'on tente d'effacer une Marque appartenant à plusieurs routes, le traceur émet une série de 3 bips sonores et un message d'avertissement apparaît à l'écran. Si vous souhaitez effectivement effacer la Marque, appuyez sur la touche [ENTER].

6.7.3 Go To

Positionnez le curseur sur la marque choisie, et appuyez sur la touche [DEST]. Un cercle entoure alors le symbole de Marque et une ligne droite reliant la cible à la position du bateau s'affiche à l'écran. Une fois la cible placée, toutes les données de navigation s'y rapportent.

6.7.4 Déplacer une Marque

Positionnez le curseur sur la marque à déplacer, et appuyez sur la touche [ENTER]. Sélectionnez l'option 'Bouge' et appuyez sur [ENTER]. Déplacez alors le curseur ; une ligne en pointillés reliant la marque à la nouvelle position du curseur s'affiche. Appuyez sur [ENTER] pour valider le déplacement et afficher la marque à sa nouvelle position. L'ancienne marque reste en grisé à l'écran jusqu'à ce que la carte soit retracée.

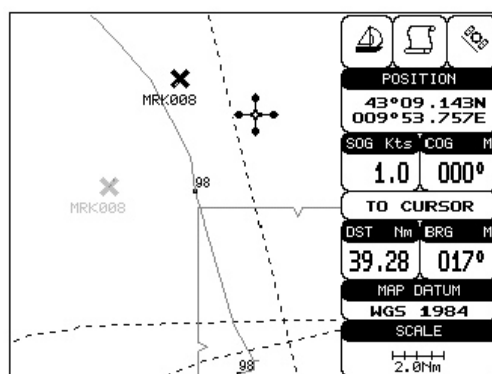
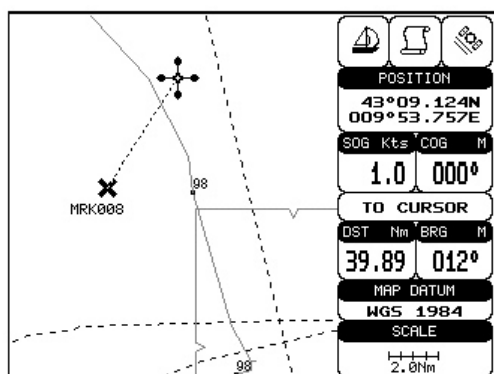

NOTE :

Lorsqu'on tente d'effacer une Marque appartenant à plusieurs routes, le traceur émet une série de 3 bips sonores et un message d'avertissement apparaît à l'écran. Si vous souhaitez effectivement effacer la Marque, appuyez sur la touche [ENTER].

6.7.5 Editer une marque

Positionnez le curseur sur la marque à éditer, et appuyez sur la touche [ENTER]. Sélectionnez l'option 'Editer' et validez en appuyant sur la touche [ENTER]. Une fenêtre apparaît alors qui présente le nom, le symbole et la couleur de la marque ainsi que ses coordonnées. Choisissez le champ à modifier à l'aide du [CURSEUR], et appuyez sur la touche [ENTER]. Etablissez ensuite les modifications nécessaires, à l'aide du [CURSEUR], et validez en appuyant sur [ENTER]. Une fois établies toutes les modifications, appuyez sur la touche [CLEAR].

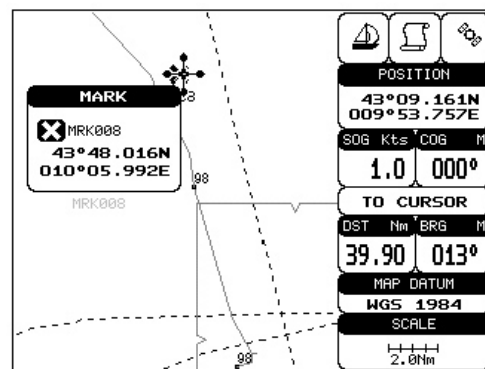

6.7.6 Trouver des informations sur les Marques

Pour trouver le détail des données relatives aux Marques en mémoire, reportez-vous à la page 'Points utilisateurs' dans le sous-menu 'Réglages spéciaux'.

6.7.7 Ajouter à la Route

En mode avancé, positionnez le curseur sur une Marque, puis appuyez sur la touche [ENTER]. Sélectionnez l'option 'Ajouter à route' puis validez en appuyant sur [ENTER]. La marque sélectionnée est alors rattachée à la route en cours. La même marque peut être rattachée à plusieurs routes différentes.

NOTE :

Il existe aussi une autre façon de procéder : Positionnez le curseur sur la Marque ; la fenêtre d'informations relative à la marque s'affiche alors. Appuyez sur [CLEAR] pour refermer la fenêtre, puis sur [ENTER] ; Sélectionnez l'option 'Waypoint', puis appuyez sur [ENTER]. La Marque est alors rattachée à la route en cours.

6.8 Evénements

En mode Navigation, vous pouvez attribuer un symbole d'événement et un numéro directement sur la position du bateau. Déplacez le curseur pour quitter le mode Navigation. Positionnez ensuite le curseur sur un événement pour accéder aux fonctions suivantes.

6.8.1 Ajouter un Evénement

Appuyez sur la touche [CLEAR], puis sur la touche [EVENT]. Un symbole d'événement s'affiche alors directement sur la position du bateau.

6.8.2 Effacer un Evénement

Positionnez le curseur sur l'événement à effacer, puis appuyez sur la touche [ENTER]. Sélectionnez alors l'option 'Efface', et validez en appuyant sur [ENTER]. Le symbole d'événement reste en grisé à l'écran jusqu'à ce que la carte soit redessinée.

NOTE :

Lorsqu'on tente d'effacer un évènement appartenant à plusieurs routes, le traceur émet une série de 3 bips sonores et un message d'avertissement apparaît à l'écran. Si vous souhaitez effectivement effacer l'évènement, appuyez sur la touche [ENTER].

6.8.3 Go To

Placez le curseur sur l'évènement choisi, puis appuyez sur la touche [DEST] : un cercle entoure alors le symbole d'évènement et une ligne droite reliant la cible à la position du bateau s'affiche à l'écran. Une fois la cible placée, toutes les données de navigation s'y rapportent.

6.8.4 Editer un Evénement

Positionnez le curseur sur l'évènement à éditer et appuyez sur la touche [ENTER]. Sélectionnez l'option 'Editer', puis validez en appuyant sur [ENTER]. Une fenêtre présentant le nom, le symbole et la couleur de l'évènement choisi et permettant de les modifier s'affiche alors. Sélectionnez le champ à modifier à l'aide du [CURSEUR], puis appuyez sur la touche [ENTER]. Etablissez ensuite les modifications nécessaires, puis validez en appuyant sur [ENTER]. Une fois établies toutes les modifications souhaitées, appuyez sur la touche [CLEAR].

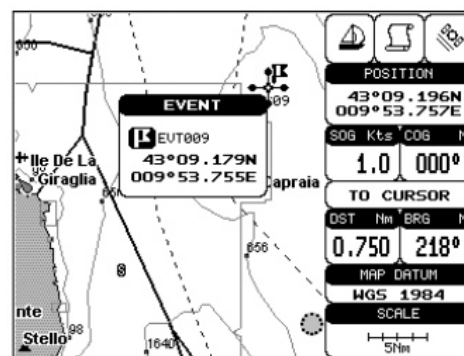
**6.8.5 Trouver des informations sur les Evénements**

Pour trouver le détail des données relatives aux évènements en mémoire, reportez-vous à la page 'Points utilisateur' dans le sous-menu 'Réglages spéciaux'.

6.8.6 Ajouter à la route

En mode avancé, positionnez le curseur sur un évènement, puis appuyez sur la touche [ENTER]. Sélectionnez l'option 'Ajouter à route' puis validez en appuyant sur [ENTER]. L'évènement sélectionné est alors rattaché à la route en cours. Le même évènement peut être rattachée à plusieurs routes différentes.

6.9 Fonction EBL & VRM

La fonction EBL & VRN permet de créer une ligne en pointillés et un cercle dont l'utilisateur détermine respectivement la direction et le rayon.

6.9.1 Créer une EBL et un VRM

Appuyez sur la touche [ENTER], sélectionnez l'élément 'EBL & VRM', puis validez la sélection en appuyant à nouveau sur [ENTER]. Une ligne en pointillés et un cercle s'affichent alors à l'écran, et peuvent être déplacés dans toutes les directions à l'aide du [CURSEUR]. Une fois obtenue la position souhaitée, appuyez sur la touche [ENTER]. Une fenêtre indiquant la valeur de relèvement de l'EBL et de rayon du VRN s'affiche alors.

6.9.2 Effacer l'EBL et le VRM

Placer le curseur sur le point d'intersection de l'EBL et du VRM, puis appuyez sur la touche [ENTER]. Sélectionnez l'option 'Efface', puis validez en appuyant sur [ENTER]. La ligne et le cercle de l'EBL et du VRM disparaissent alors de l'écran.

6.9.3 Editer une EBL et un VRM

Positionnez le curseur sur le point d'intersection de l'EBL et du VRM. Sélectionnez l'option 'Editer', puis validez en appuyant sur [ENTER]. Une fenêtre indiquant les valeurs de relèvement de l'EBL, et de rayon du VRM s'affiche alors, permettant de modifier ces deux éléments comme souhaité.

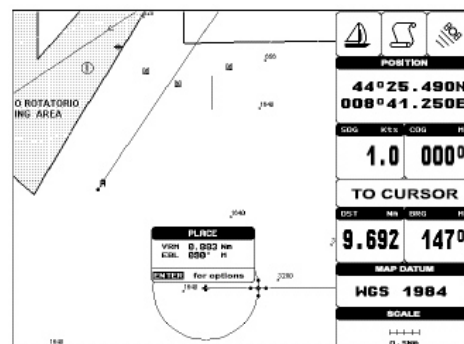

6.10 Menu AIS

Le Système d'identification automatique (SIA) ou Automatic Identification System (AIS) en anglais est un système d'échanges automatisés de messages entre navires par radio VHF qui permet aux navires et aux systèmes de surveillance de trafic (CROSS en France) de connaître l'identité, le statut, la position et la route des navires se situant dans la zone de navigation.

Le chapitre V de la Convention SOLAS impose que les navires de jauge brute supérieure à 300 effectuant des voyages internationaux soient équipés de ce dispositif d'ici juillet 2007 au plus tard.

Pour les navires de charge, le système doit pouvoir être interfacé à un ordinateur externe pour une éventuelle utilisation par un pilote.

6.10.1 Définitions

Cible :

Il s'agit d'un navire équipé d'un système AIS. Les données relatives à la cible sont recues par le récepteur AIS, puis affichées à l'écran.

CPA :

Point d'approche maximal entre votre navire et la cible suivie calculé en se basant sur la vitesse et la direction des deux navires.

CPA Limit :

Il s'agit de la distance par rapport à votre navire à partir de laquelle une cible est considérée comme dangereuse.

CPA Alarme :

Cette alarme se déclenche lorsque le CPA est inférieur ou égal à la valeur 'CPA Limit', et uniquement pour les cibles actives.

TCPA :

Temps au CPA. Temps restant avant d'atteindre le point d'approche maximal.

TCPA Limit :

Il s'agit de la durée limite avant d'atteindre le CPA.

TCPA Alarm :

Cette alarme se déclenche si le TCPA est inférieur ou égal à la valeur 'TCPA Limit', uniquement pour les cibles actives, et si le CPA est inférieur ou égal à la valeur CPA Limit.

Radio Call Sign :

Signal d'appel international assigné à un navire, souvent utilisé en mode VHF vocal.

Name :

Nom du bateau ; 20 caractères maximum.

MMSI :

Identifiant du Service Maritime Mobile.

MMSI Number :

Un numéro unique à 9 chiffres assigné à une station radio DSC dont le but premier est d'enregistrer les informations relatives au navire dans la base de données des situations de détresse des gardes côtes des Etats-Unis, pour utilisation en cas d'urgence.

Cible active :

Cible située dans le champ d'activation. Une cible active est représentée par un triangle orienté avec vecteurs de COG (sur route fond) et de cap. Le rapport peut aussi être affiché.

Cible dangereuse :

Cible détectée par les alarmes CPA et TCPA. Une cible dangereuse est par définition une cible active. Pour une meilleure visibilité, le symbole de cible dangereuse clignote à l'écran.

Cible dormante :

Cible située en dehors de la zone d'activation. Les cibles dormantes sont représentées par un petit triangle.

Cible perdue :

Une cible est considérée comme perdue lorsqu'aucune information AIS n'en a été reçue pendant 3,5 minutes. La cible perdue est représentée par un triangle noir clignotant barré d'une croix.

Zone d'activation (Activation range) :

Zone située autour de votre bateau. Les cibles AIS pénétrant cette zone deviennent des cibles actives. Par définition la zone d'activation doit être supérieure à la limite CPA.

Note

Une cible n'est plus affichée à l'écran lorsque le système AIS n'en reçoit aucune information pendant 10 minutes.

Le système peut suivre un maximum de 100 cibles.

Selon l'échelle, la présentation des cibles change afin de ne pas encombrer l'écran.

Les informations sont mises à jour toutes les 3 secondes à 6 minutes selon la vitesse et le rapport de giration, permettant ainsi de suivre et tracer les bateaux situés à portée.

6.10.2 Zone d'activation (Activation range)

Une fois dans le menu de réglage AIS, sélectionnez l'option 'Activation range', puis validez en appuyant sur la touche [ENTER].

Cette option permet de définir la zone d'activation, et donc la distance en deçà de laquelle la cible AIS devient active. La valeur peut-être réglée de 0.1 à 20 Nm. Le réglage par défaut est de 5 Nm.

6.10.3 Alarme CPA (CPA Alarm)

Une fois dans le menu de réglage AIS, sélectionnez l'option 'CPA Alarm', puis validez en appuyant sur [ENTER].

Cette option permet d'activer (On) ou de désactiver (Off) l'alarme CPA. Le réglage par défaut est 'On'.

6.10.4 Limite CPA (CPA Limit)

Une fois dans le menu de réglage AIS, sélectionnez l'option 'CPA Limit', puis validez en appuyant sur [ENTER].

Cette valeur limite peut être réglée entre 0.1 et 10 Nm. Le réglage par défaut est 0.5 Nm.

6.10.5 Alarme TCPA (TCPA Alarm)

Une fois dans le menu de réglage AIS, sélectionnez l'option 'TCPA Alarm', puis validez en appuyant sur [ENTER].

Cette option permet d'activer (On) ou de désactiver (Off) l'alarme TCPA. Le réglage par défaut est 'On'.

6.10.6 Limite TCPA (TCPA Limit)

Une fois dans le menu de réglage AIS, sélectionnez l'option 'TCPA Limit', puis validez en appuyant sur [ENTER].

Cette valeur limite peut être réglée entre 1 et 30 minutes. Le réglage par défaut est 10 minutes.

6.10.6.1 Réglage du traceur pour la réception AIS

Assurez-vous que le récepteur AIS soit correctement connecté au traceur. Le traceur lit le message AIS NMEA VMD type 1, 2, 3 et 5. Sélectionnez le port série utilisé et la vitesse de transmission en procédant comme suit :

- Appuyez sur la touche [MENU], sélectionnez l'élément 'Réglages de Base', puis validez en appuyant sur [ENTER].
- Sélectionnez l'option 'Entrée / Sortie', puis validez en appuyant sur [ENTER].
- Sélectionnez l'option 'Entrée port n*', puis validez en appuyant sur [ENTER].
- Sélectionnez l'option 'm' puis validez en appuyant sur [ENTER].

* : n : Port 1 / Port 2 / Port 3 / Port 4 / Port 5

m : NMEA183 4800-N81.N ou NMEA183 38400-N81.N selon la vitesse de transmission de votre récepteur AIS.

6.10.6.2 Info Rapide sur une cible AIS

Positionnez le curseur sur l'icône de la cible AIS pour obtenir les infos suivantes :

- Nom du bateau.
- Numéro MMSI.
- Signal d'appel radio.
- SOG (Vitesse sur fond).
- COG (Route sur fond).
- Valeurs CPA & RCPA.

Note

L'icône de cible AIS sélectionnée est entourée par un cadre carré lorsque l'utilisateur place le curseur sur l'icône.

6.11 Service C-Weather

Le service C-Weather est un système de prévision météorologique innovant permettant de visualiser les prévisions météo en surimpression sur la cartographie. Les données météo sont regroupées sur le serveur météo de C-Map auquel on peut accéder à partir du modem C-COM connecté au traceur, ou en utilisant la suite personnelle C-Map (ou le système de programmation DPS) pour sauvegarder les données météo sur carte C-Card. Les données météo sont affichées en surimpression sur l'écran cartographie. Les données météo disponibles sont les suivantes :

Type de données	Affichage
Vent (vitesse & direction)	- 0 →
Houle (hauteur & direction)	- 1 →
Température (°C)	18°
Humidité (%)	30
Visibilité (m)	20
Type de temps: Soleil	
Type de temps: Pluie	
Type de temps: Brouillard	
Type de temps: Neige	
Type de temps: Nuages	
Type de temps: Partiellement nuageux	
Type de temps: Orage	

6.11.1 Menu Service C-Weather

Pour accéder au menu :

Appuyez sur la touche [MENU], sélectionnez l'option 'C-Weather', puis validez en appuyant sur la touche [ENTER]. Les éléments du menu détaillés dans les paragraphes suivants s'affichent alors à l'écran.

6.11.1.1 Télécharger (Download)

Une fois dans le menu C-Weather, sélectionnez l'option 'Download', puis validez en appuyant sur [ENTER]. Cette option permet de connecter le logiciel serveur météo C-Map et de télécharger les données météo C-Map par le biais du modem C-COM.

Sélection du pays à appeler

Permet la sélection du pays à appeler. Le numéro de téléphone complet est mis à jour automatiquement après chaque téléchargement.

SIM PIN

Permet d'insérer le code PIN dans la carte SIM.

Zone de chargement

Permet le téléchargement de données météo : Une zone carrée grisée s'affiche sur la carte, centrée sur le curseur, pour indiquer la zone concernée par les téléchargements météo, comme indiqué sur le schéma ci-dessous :

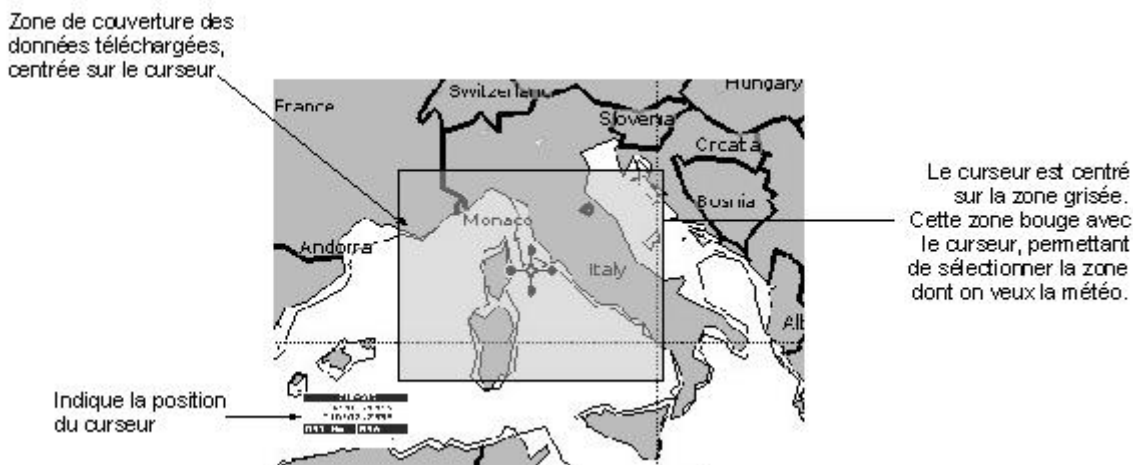

Appuyez sur la touche [ENTER] pour activer le téléchargement : Toutes les données météo détaillées dans le tableau de la page précédente sont alors téléchargées.

On peut interrompre le téléchargement à tout moment en appuyant sur la touche [CLEAR].

Une fois le téléchargement effectué, appuyez sur la touche [CLEAR] pour fermer la fenêtre.

6.11.1.2 Copier à partir de la carte User C-Card

Une fois dans le menu C-Weather, sélectionnez l'option 'Copy from User C-Card', puis validez en appuyant sur la touche [ENTER].

Cette option permet le chargement de données météo C-Map à partir d'une carte User C-Card.

6.11.1.3 Prévisions météo (Weather Forecast)

Une fois dans le menu C-Weather, sélectionnez l'option 'Forecast', puis validez en appuyant sur la touche [ENTER].

Cette option permet de sélectionner le niveau de données météorologiques spécifiques à afficher à l'écran, et de changer la date et l'heure des prévisions météo. Les fonctions suivantes sont disponibles :

- **Panoramique (Panning)** : L'utilisation par défaut du curseur est la fonction panoramique normale.
- **Zoom In / Out** : Les fonctions de zoom sont accessibles grâce aux touches [ZOOM IN] & [ZOOM OUT].
- **Réglage date & heure** (set date & time) : Appuyez sur la touche [ENTER] pour modifier la date et l'heure.
- **Layer selection** : Appuyez sur la touche [PAGE] pour parcourir les différents niveaux de données météorologiques.
- **Exit** : Appuyez sur la touche [CLEAR] pour refermer la page de prévisions météorologiques.

Vue en temps réel

Une fois dans le menu C-Weather, sélectionnez l'option 'Real time view', puis validez en appuyant sur la touche [ENTER]. Les options suivantes sont disponibles :

- **Real time view On** : les données sont affichées (dans la zone de téléchargement) à la date et à l'heure en cours (reçues par GPS).
- **Real time view Off** : Les données météo ne sont pas affichées.

Le niveau affiché est celui sélectionné dans les éléments précédents du menu.

6.11.1.4 Types de données

Une fois dans le menu C-Weather, sélectionnez l'option 'Type de données', puis validez en appuyant sur la touche [ENTER].

Cette option permet de sélectionner le type de données à afficher.

6.12 DSC

Le DSC est un type d'appel VHF; ce système est utilisé pour signaler des informations maritimes de sécurité urgente. Le DSC permet au marin d'envoyer instantanément des messages de détresse ou des demandes de position aux autres navires équipés du système et se trouvant à portée de VHF.

L'appel de détresse, qui permet de recevoir la position d'un navire en détresse, et la fonction « Position Request » (une fonctionnalité très intéressante pour toute personne désirant connaître le positionnement des navires environnant, amis, pêcheurs etc...), sont opérés par une unité externe, la VHF DSC. Le traceur, interfacé à une VHF DSC permet ainsi d'afficher clairement à l'écran la position d'un navire en détresse et facilite par la même occasion la navigation vers son embarcation.

Les icônes d'appel de détresse et de "Position Request" (demande de position) qui apparaissent à l'écran sont exposés dans le tableau suivant:

Position Request icon		P	
Distress Call icon	D		

6.12.1 Appel de détresse et demande de position

Lors d'une situation de détresse, un navire équipé du système DSC et connecté à un GPS, peut transmettre un appel de détresse comprenant sa position précise.

Lorsque la VHF reçoit un appel de détresse, la position du navire en difficulté est transmise immédiatement au lecteur de carte Lorenz interface. Le lecteur enregistre alors l'appel de détresse et l'affiche dans une note DSC et affiche également la position du navire émetteur sur la carte. Une fenêtre avise alors l'utilisateur qu'un message de détresse vient d'être reçu. Il vous est alors demandé si vous désirez visualiser le message de détresse ou quitter la fenêtre. Si vous sélectionnez « View on chart » et pressez ENTER, 2 options apparaissent:

- Aller au Navire :

Cela active la navigation vers le point d'émission du message de détresse. Le lecteur change alors l'échelle de la carte pour mieux visualiser la situation et distinguer l'icône du navire. Le navire vérifie ensuite si il y a des obstructions, rochers ou remontées de fond dangereuse entre vous et la cible. Si il y a des obstacles, l'appareil indique que la route ne peut être calculée automatiquement et que vous devez la rentrer manuellement.

- Rester à vue :

Cela ferme la fenêtre et l'appareil reste sur l'écran cartographique sélectionné

Sélectionner la page du répertoire DSC. A partir de cette page l'utilisateur peut attribuer un nom au navire, nom de contact, numéro de téléphone. De cette manière lors d'un appel DSC, le nom du navire s'affiche à l'écran à la place du numéro mmsi.

STRIKE 99	0036612458	JIMMY PAGE	22832178345
JUPITER	0036612459	ROBERT PLANT	
SCORPION	0046712433	ERICH SMITH	12372133456
SARA	0063412123	SUSANNE	44332211001

Exemple de répertoire dsc

Edit

Aller dans "MENU" + "DSC" + 'ENTER' + "REPertoire" + 'ENTER' + "EDIT" + 'ENTER'

Permet de modifier les champs entrés en mémoire dans le répertoire DSC.

Add (ajouter)

Aller dans "MENU" + "DSC" + 'ENTER' + "REPertoire" + 'ENTER' + "ADD" + 'ENTER'

Faire une nouvelle entrée dans le répertoire

Delete (effacer)

Aller dans "MENU" + "DSC" + 'ENTER' + "REPertoire" + 'ENTER' + "DELETE" + 'ENTER'

Effacer la ligne sélectionnée

Delete All (Tout effacer)

Aller dans "MENU" + "DSC" + 'ENTER' + "REPertoire" + 'ENTER' + "DELETE ALL" + 'ENTER'

Effacer toutes les lignes de la page.

6.12.3 Informations sur les icônes DSC

En plaçant le curseur sur une icône d'appel de détresse ou de demande de position, les informations suivantes apparaissent alors:

- Nom du navire/Numéro MMSI
- Position
- Date et Heure
- Distance et cap a partir de la position courante du navire.

En pressant ENTER, il est possible d'effacer en sélectionnant DELETE, le point DSC de la "log page".