

Schéma électrique et implantation

TRICAT 30



 Nautal

TRICAT

Naviguez autrement



DEP'IRON
ELECTRICITY & ELECTRONIC
MARINE

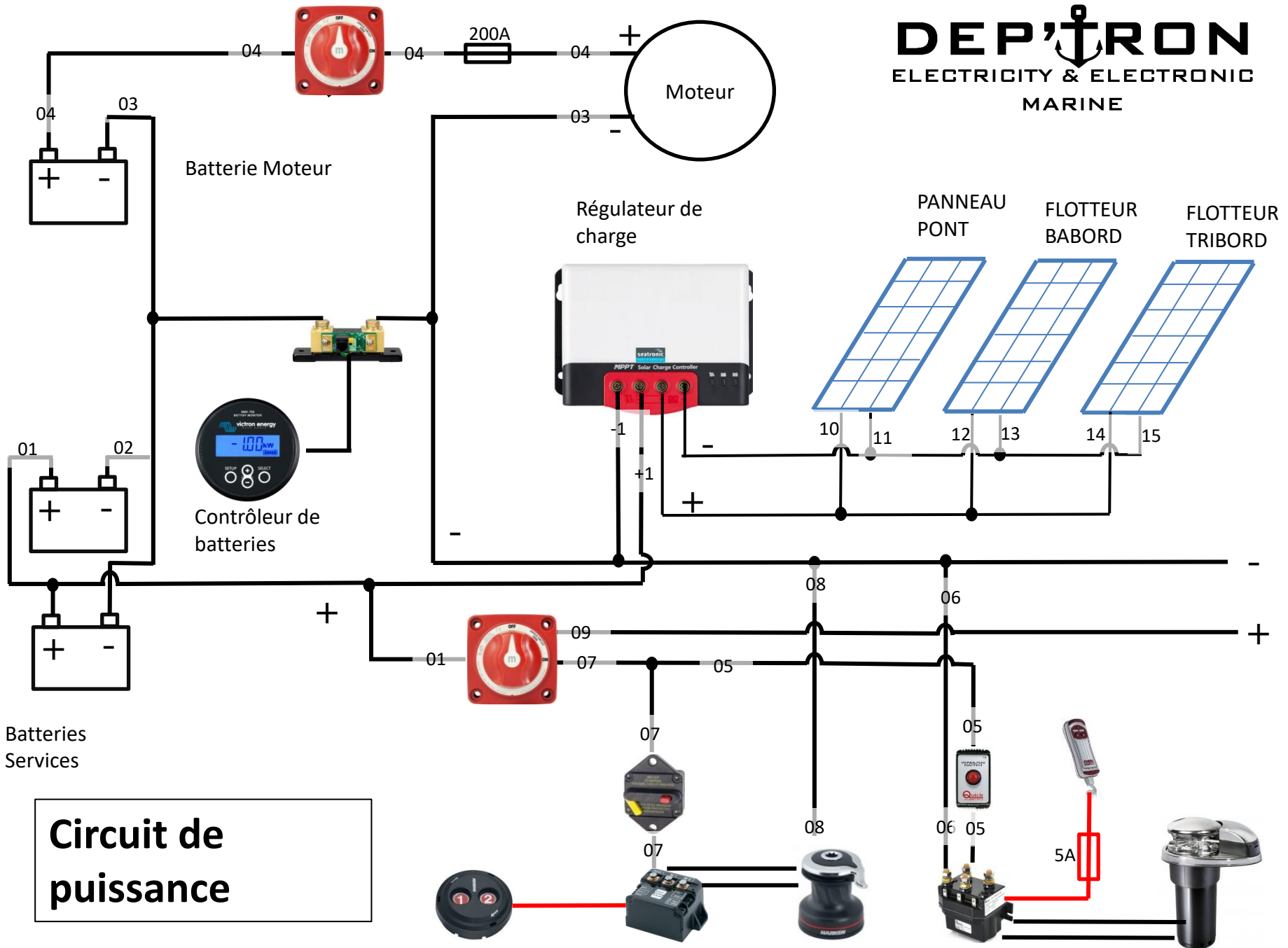

Circuit de puissance

Répartition des commandes

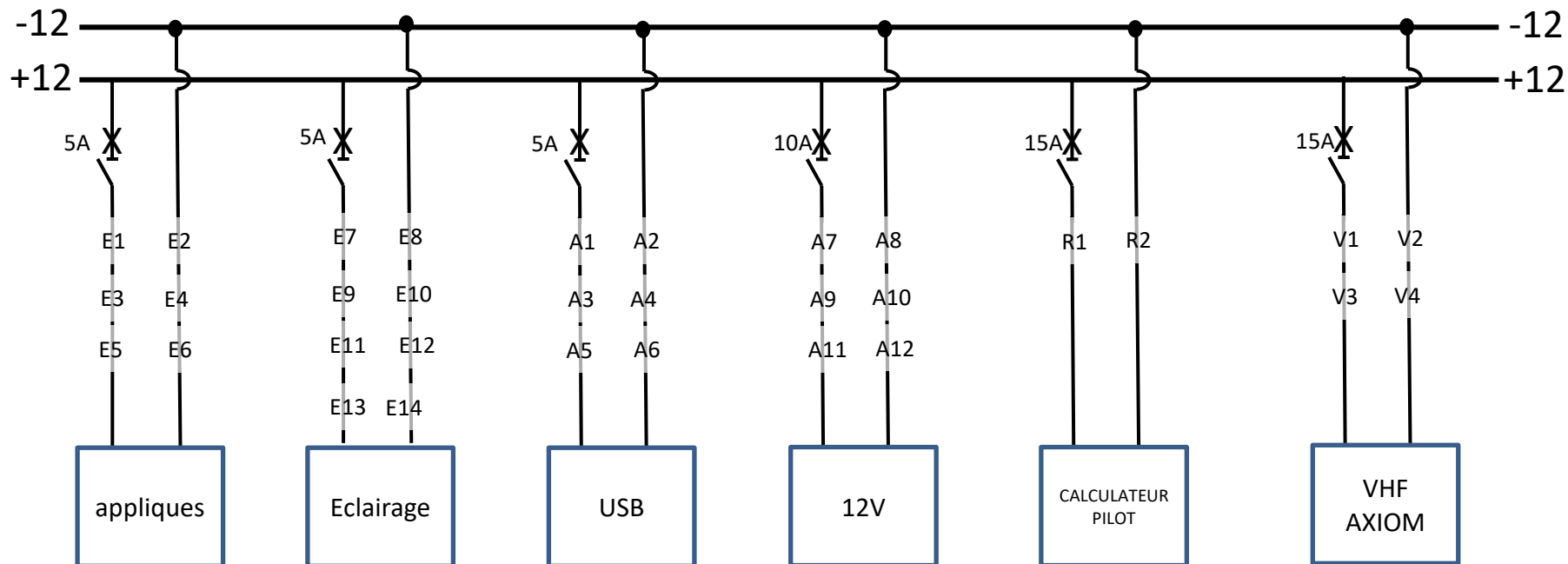

Répartition des commandes

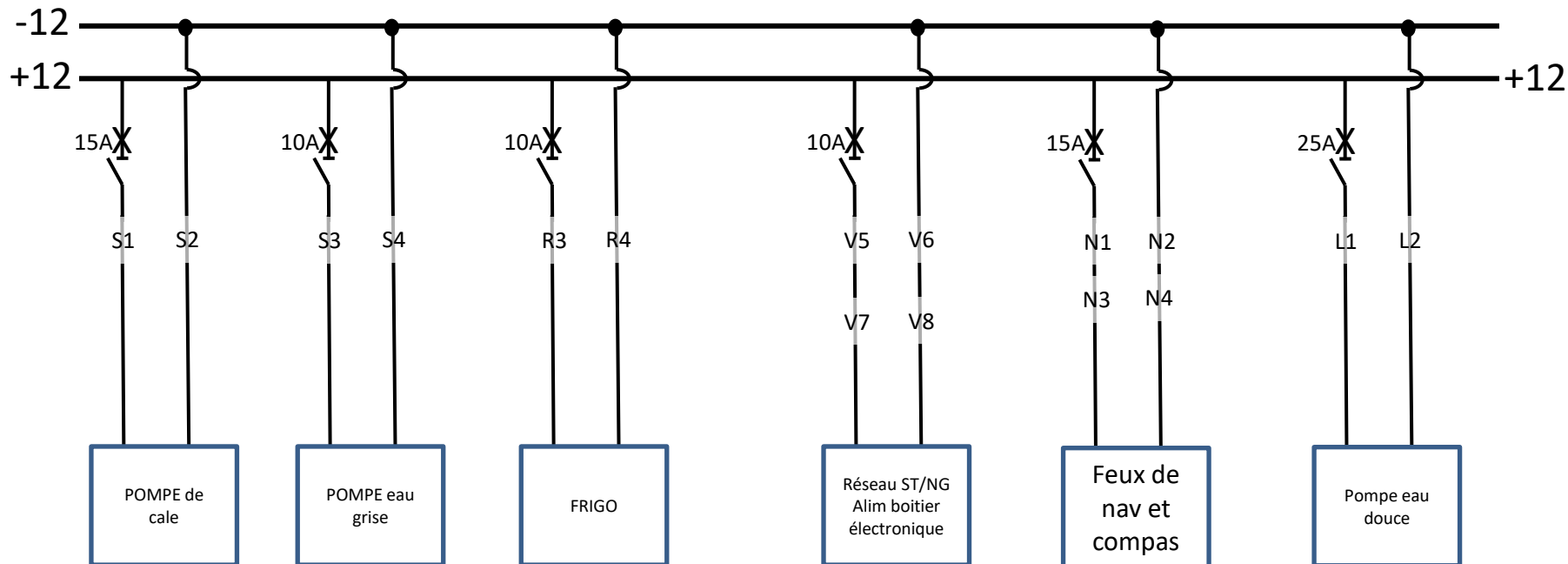

Charge par le moteur

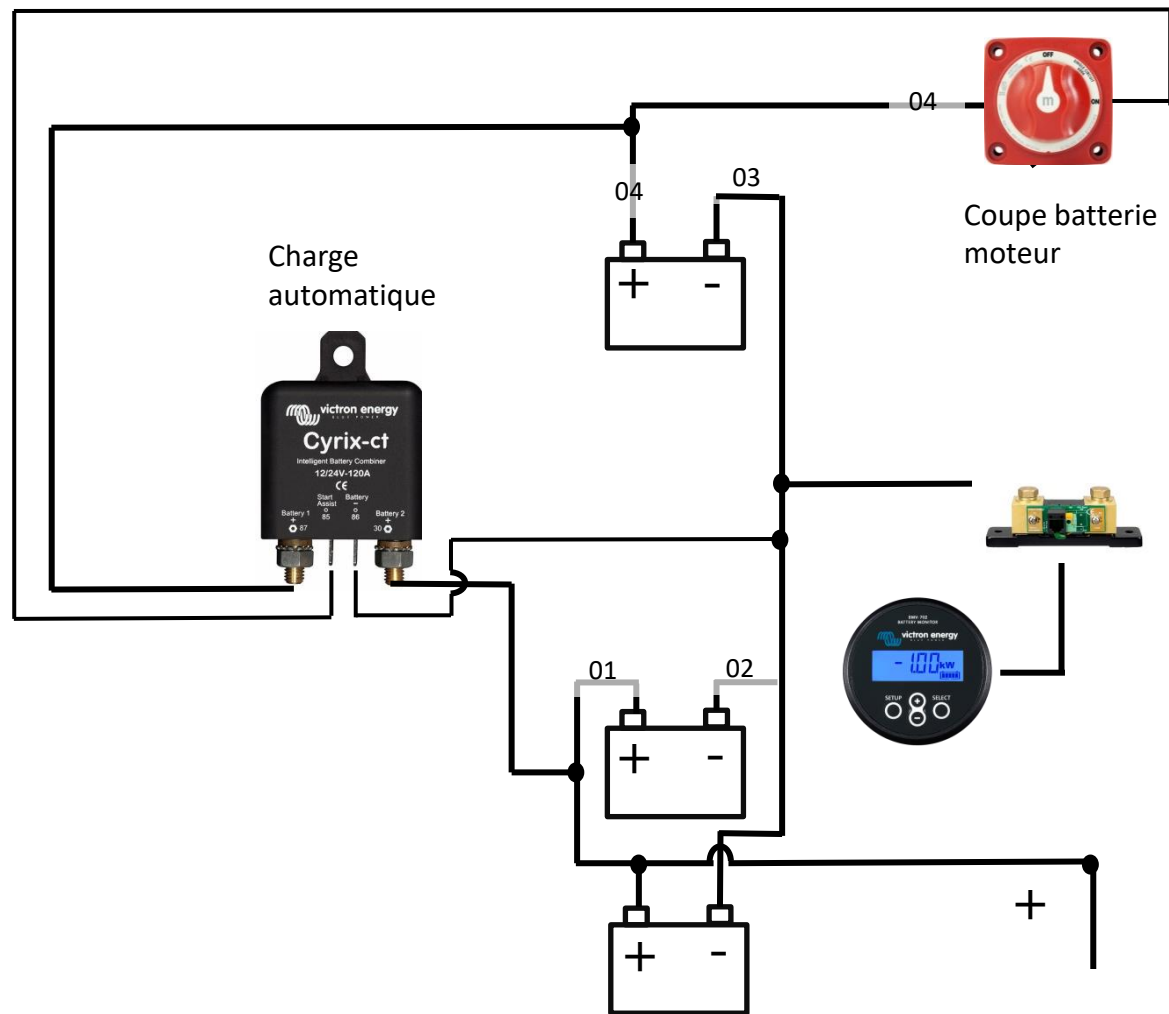

Implantations Tricat 30

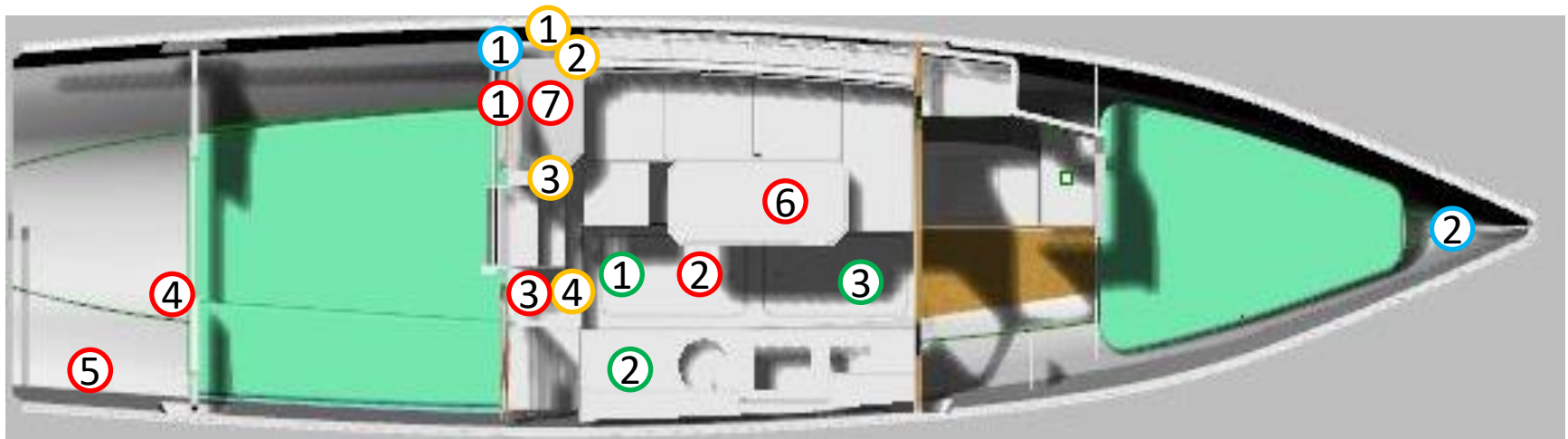

Electronique

- ① Traceur et afficheur pilot
- ② Sonde de profondeur et compas
- ③ Micronet interface
- ④ Compas Pilot
- ⑤ Calculateur Pilot
- ⑥ Récepteur Micronet
- ⑦ VHF Raymarine

Puissance

- ① Tableau électrique
- ② Coupe batterie moteur/service
- ③ Shunt de mesure niveau Tension
- ④ Module de charge par le moteur

Equipements

- ① Winch électrique et relais de contrôle
- ② Guindeau et relais de guindeau. Récepteur de télécommande guindeau

Confort

- ① Pompe de cale
- ② Frigo
- ③ Réservoir eau grise