

REPONTER UN FIREBALL

Vous avez un fireball ancien dont le pontage est en mauvais état ou possédant un avaleur que vous voulez supprimer etc...

Une solution : dépontez-le, et après quelques travaux vous aurez un bateau comme neuf (la coque d'un fireball vieilli très bien et dure très longtemps).

Pour déponter, enlevez les contre listons d'un bon coup de rabot, s'il n'y a pas de clous, puis percez des orifices dans le pontage à l'aide d'une scie sauteuse entre les renforts, le barrotage et les listons, puis arasez le tout à l'aide d'une défonceuse ou d'un rabot. Pour ramener une surface de collage propre et plane, profitez de l'accès ainsi réalisé pour intervenir dans les caissons avant, latéraux et arrière. Si le bateau est trop lourd, essayez de faire des trous dans les renforts et d'enlever tout ce qui paraît en trop. S'il est très léger, plutôt que de mettre des plombs, renforcez le barrotage ou mettez des renforts pour rigidifier la coque, puis un bon coup de peinture avant de reponter.

Le travail de pontage proprement dit peut commencer. Pour se faire la main, commencez par le caisson arrière - le plus facile -. Avant de ponter, vérifiez le montage des aiguillots, après ce sera beaucoup plus difficile et aussi le barrotage. Prenez

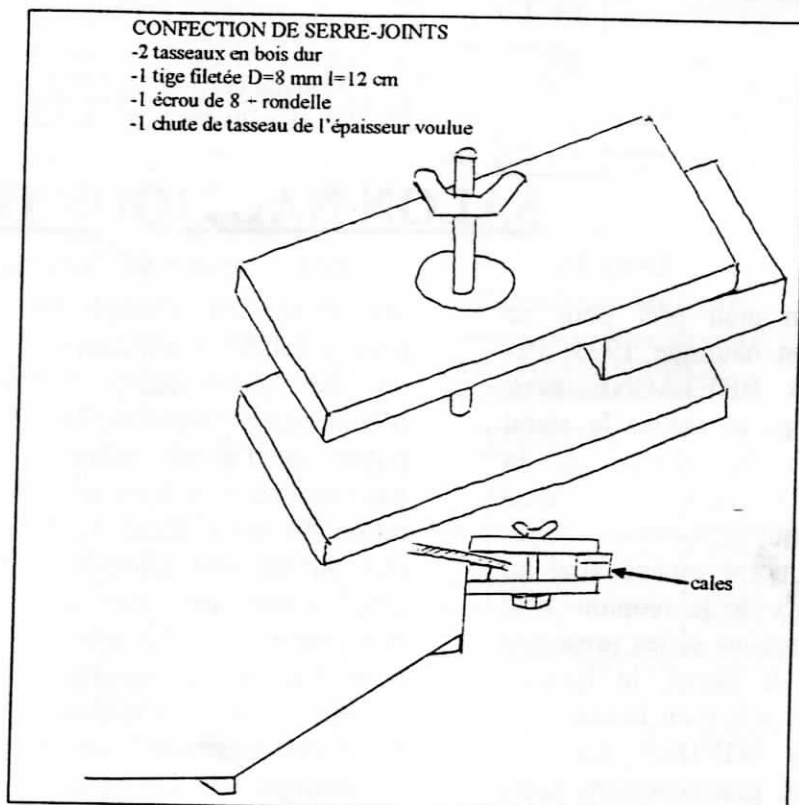

une plaque de contreplaqué de 4 mm, posez la sur le bateau et à l'aide d'un crayon tracez par dessous les limites de découpe. Retournez le contreplaqué, et découpez avec une marge de 1 à 2 cm en plus du tracé pour les erreurs de positionnement lors du collage, puis prenez de la résine Epoxy et enduisez la face interne du pontage à l'aide d'un pinceau et raclez en appuyant fortement avec une spatule pour faire pénétrer la résine et enlever les excédents.

Pendant cette opération votre équipier à l'aide de résine chargée de microfibres ou de silice enduit les surfaces à coller sur le barrotage, les listons, le dessus de tableau et le

dessus de cloison arrière. Retourner le pontage et le présenter sur le bateau, fixez le avec 2 pointes suivant l'axe médian pour empêcher un glissement dû à la résine, puis appliquez le fermement à l'aide de poids et pressez le sur les listons (faire un essai sans résine pour bien comprendre la manoeuvre et préparer le bon nombre de serre-joints). Attention pour la pose d'un pontage il faut à peu près 10 minutes pour l'enduction du pont et des listons, et 30 minutes pour la pose du pontage : en effet la durée de vie de la résine est de 20 à 30 minutes maximum à 20° puis laisser sécher 24 heures avant d'enlever les serre-joints.

2ème étape : Le pontage avant (en une seule partie).

Enlever les cadenes de haubans - si le pontage va plus loin vers l'arrière - sinon arrêter le pontage avant les cadenes (impératif). Percez une entaille dans la plaque de contreplaqué suivant l'axe médian à l'emplacement de la cadene d'étai, puis posez la plaque sur le fireball et tracez comme précédemment +2 cm, la préparation étant plus longue, trouvez du renfort si possible 3 personnes ou plus, prévoir un certain nombre de serre-joints (minimum 35).

Faire un essai de pose à blanc (sans colle) Pour la pose, enfiler la cadene d'étai dans la fente, vissez au niveau de la marotte et appliquez à l'étambrai avec un serre-joint, s'assurer que le pontage tient bien en contact sur toute la longueur, mettre les serre joints toujours symétriquement sur chaque côté en commençant par le milieu entre la marotte et les cadenes de hauban à tribord

et à bâbord - simultanément - puis en avant et en arrière (voir croquis) 1 serre joint tous les 15 à 20 cm . Lorsque cela est terminé, laissez reposer et le contreplaqué va se faire. Déposez le tout, encollez comme précédemment et posez votre pontage.

3ème étape : pontages

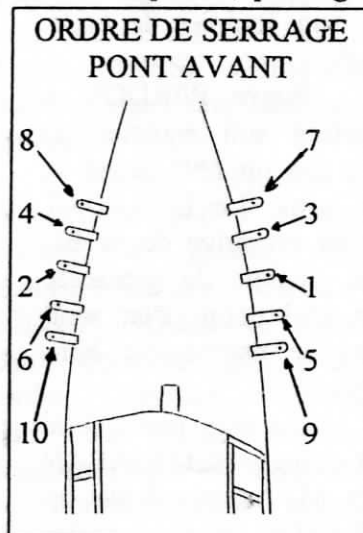

latéraux.

La seule difficulté des pontages latéraux est de réaliser la liaison entre les pontages avant et arrière avec la jointure la plus parfaite possible, la jointure doit se faire sur un renfort

ou sur un barreau pour un bon collage.

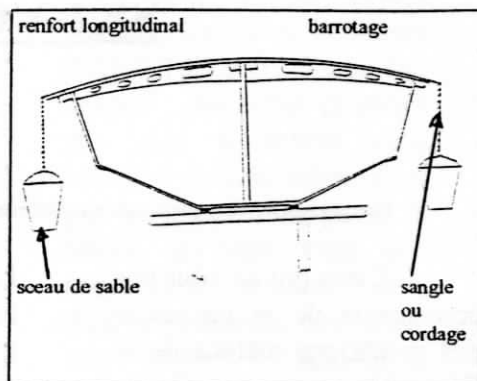

4ème étape

Arasez à l'aide d'un rabot le pontage au droit des listons, tableau arrière, intérieurs du cockpit, posez un contre-liston à l'aide de petites pointes ou d'agrafes. Il ne vous reste plus qu'à poncer les coulures d'époxy et à vernir le pontage et votre fireball sera prêt (reposer les cadenes) pour une nouvelle vie.

Prévoir environ 30 à 50 heures de travail, 3 kg d'époxy et 2 plaques de contreplaqué 1.53cm x 2.50 m.

Bon courage !

ALAIN DAGUET

