

Vue en éclaté du système de matage Biloupe 7NV

Précisions diverses:

Rep 3: la plaque en Polypropylène isole l'alu de l'inox et rattrape l'épaisseur du pied de mat d'origine, le mat n'a pas à être modifié de ce fait.

Rep 4: Les têtes de vis (rep 15) sont noyées dans la plaque (fraisage conique)

Le trou dans l'axe du boulon à œil est un dégagement pour loger l'écrou et la rondelle de celui-ci

Rep 5 et 6: ces 2 pièces proviennent d'une même plaque dans laquelle le trou du mat est fait

les 2 plaques sont séparées tout à la fin du montage, une fois que les positionnements sont terminés

Rep 11: Les contreplaques sont indispensables pour un bon appui du boulonnage de la platine

Elles évitent de déformer le mat, elles sont taillées en forme pour épouser la nervure en T

Rep 13: le boulonnage en travers du pont est renforcé à l'intérieur par une contreplaque inox.

Les efforts subis par ces 2 boulons sont de l'ordre d'une tonne environ en arrachement

Le mat et le pied de mat d'origine ne sont pas modifiés, il est donc tout à fait possible de tout remettre en place comme à l'origine.

18	Boulons M6 + rondelles	6	inoxM6x30	fixation platine sur mat (via contreplaque)
17	Boulons M8 + rondelles	4	inoxM8x60	fixation des paliers sur la platine
16	Vis chc + rondelles	2	inox M5x20	fixation de la bride sur la plaque de base
15	vis bois tête fraisée	2	inox D6	fixation des plaques sur le pont
14	tire-fonds	2	inox D6	fixation des plaques sur le pont
13	boulonnage jumelle sur pont	2	inox M8	tige filetée+écrous+contreplaque intérieur
12	boulon a œil	1	commerce	fixation du palan de hale bas GV
11	contreplaque	2	alu en forme	dans le mat, profilé pour dégager le "t"
10	bague de centrage	2	alu D20/12	centrage du mat / jumelle
9	palier de rotation	2	alu 30 x 40	
8	platine	1	bateau	récupération de la platine winch de ris
7	mat	1	bateau	
6	Bride de mat	1	alu ep 10 mm	immobilisation mat en place (amovible)
5	butée de mat	1	alu ep 10 mm	arrêt en fin de rotation du mat
4	plaque de base	1	alu ep 10 mm	supporte le poids du mat
3	plaque d'isolation alu/inox	1	PP ep 0,6mm	
2	Axe de jumelle	1	inox D12	avec goupille
1	Jumelle	1	inox ep 5mm	réalisé par Tesis à Crouzille 37220
REP	DESIGNATION	QTTE	MATIERE	OBSERVATIONS

Vue en éclaté du système de matage du Biloup 77 NV

Les plans ne sont pas valables pour exécution. Il appartient à chacun de vérifier l'adaptabilité et la conformité aux efforts subits du système pour son application

← avant du bateau

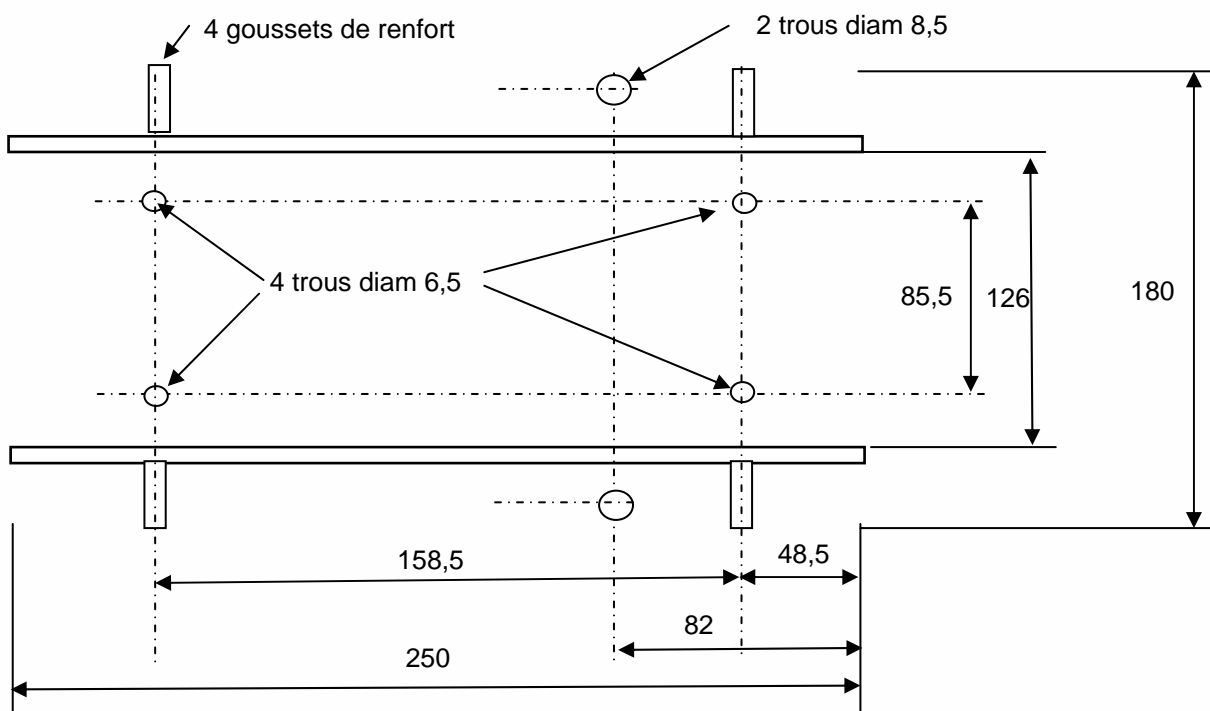
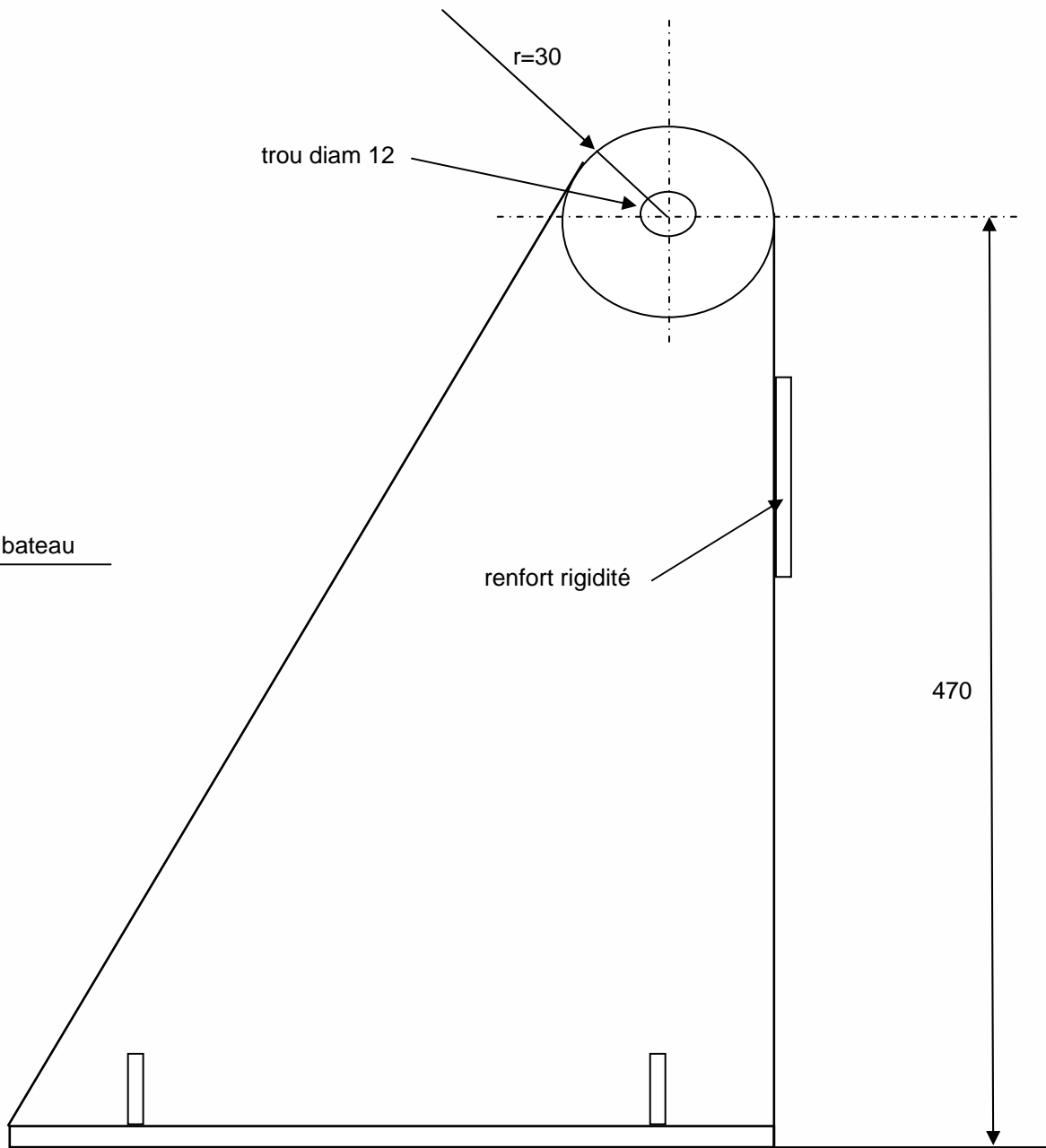

Plan de la plaque de base

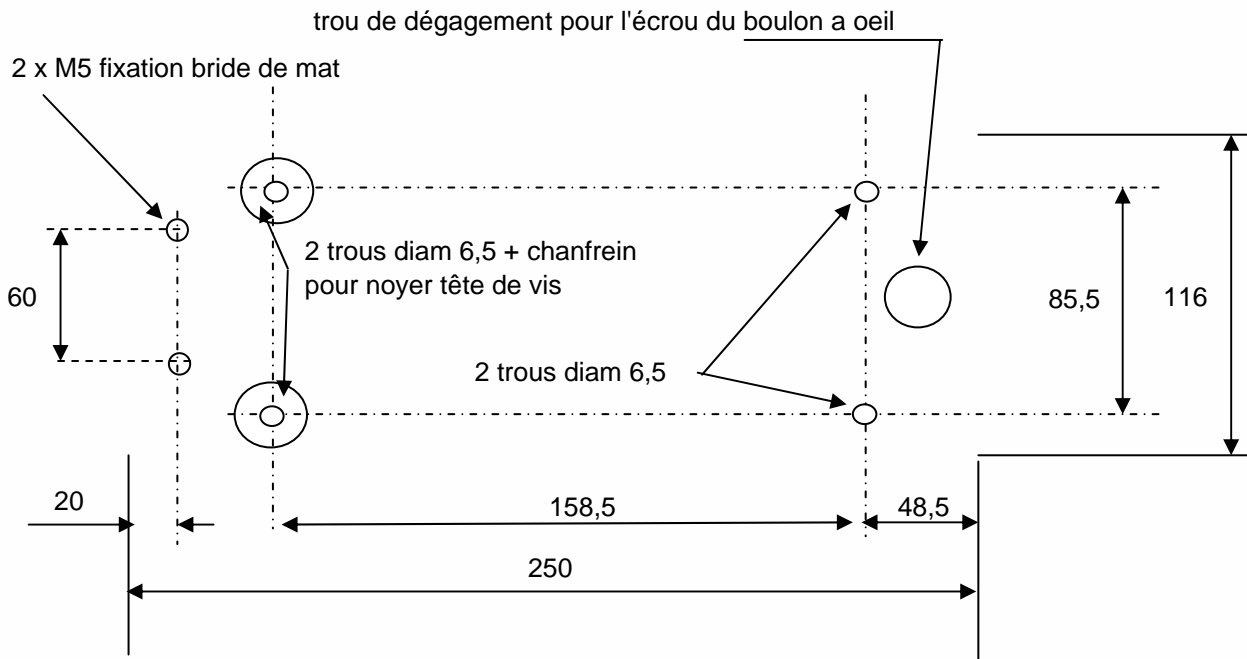

Plan de la butée de mat

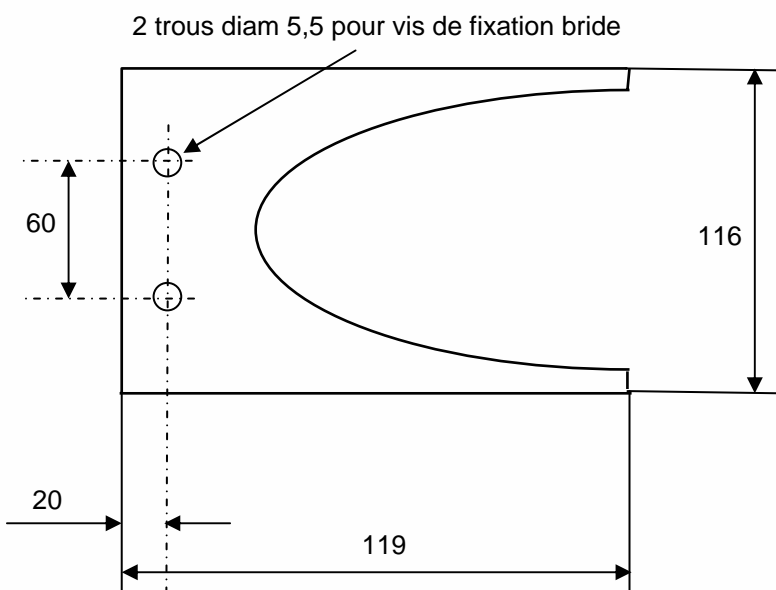
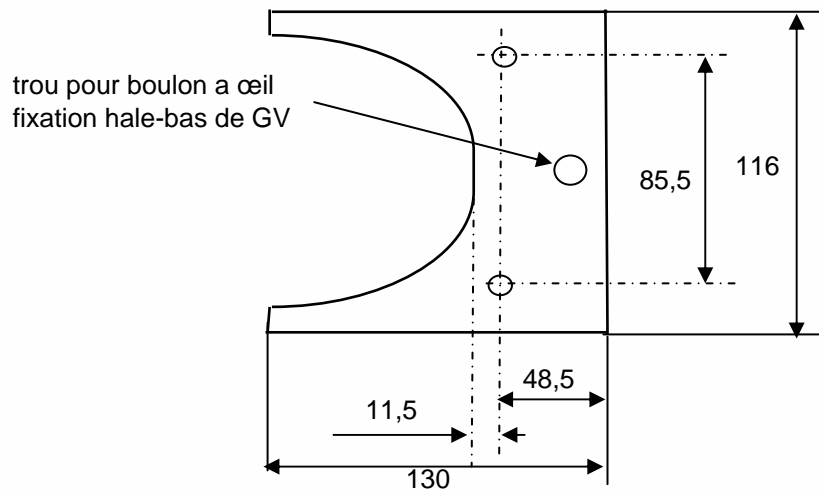

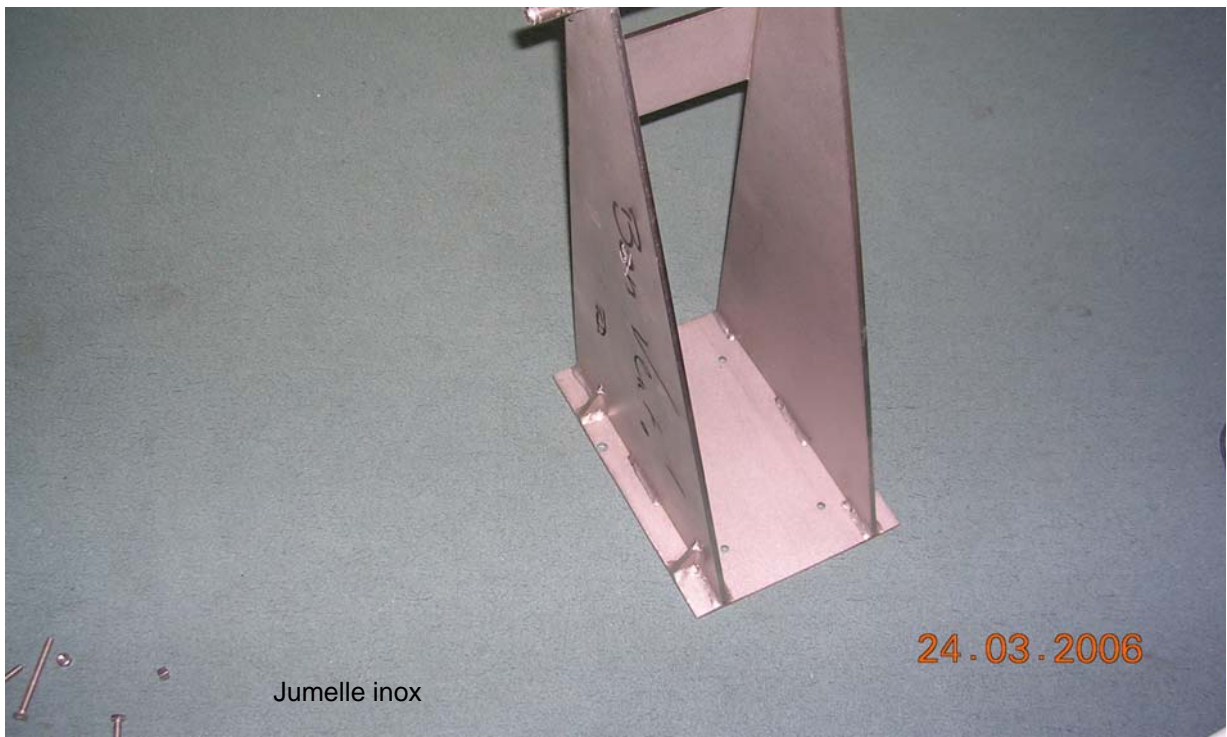

Jumelle inox

24.03.2006



En place...

15.04.2006

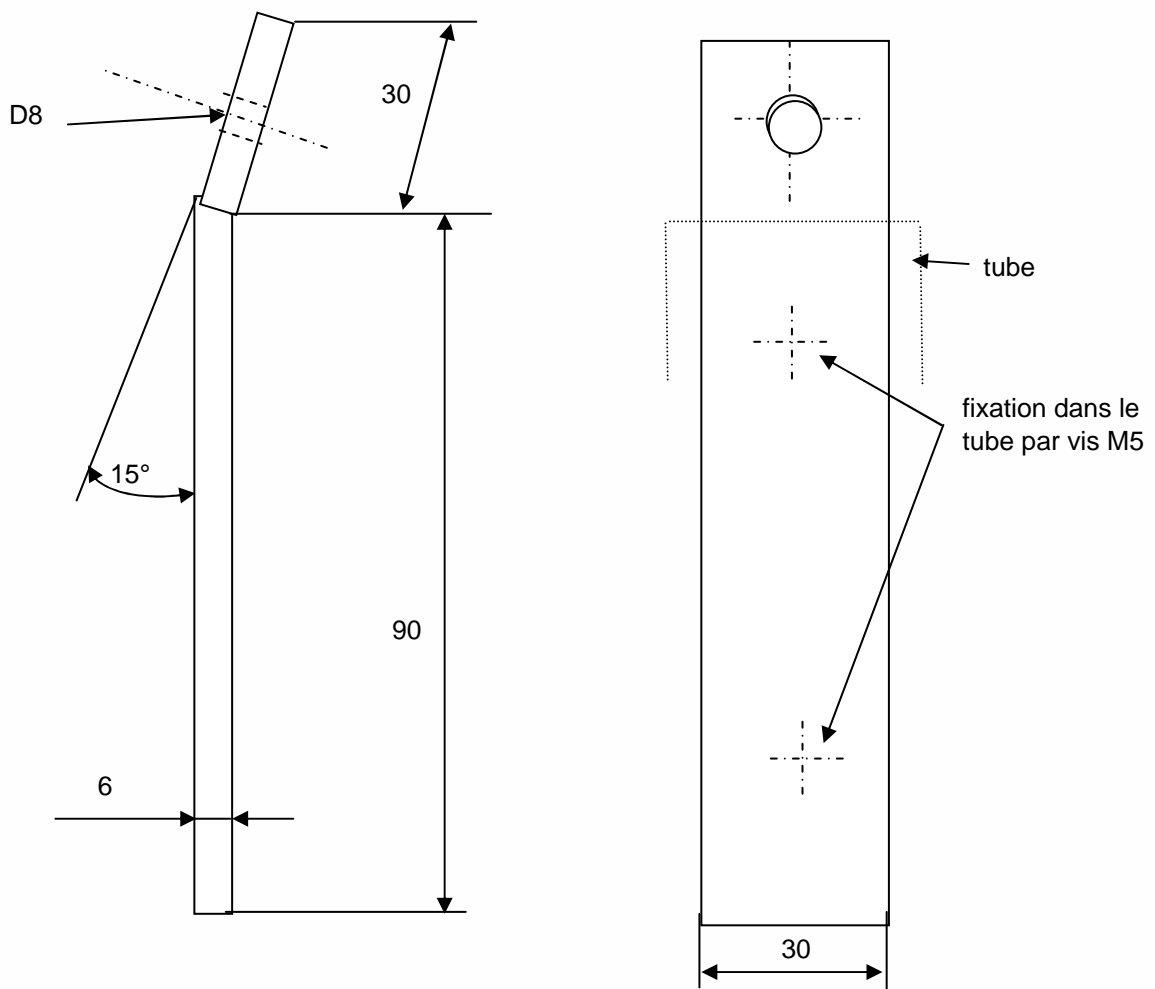
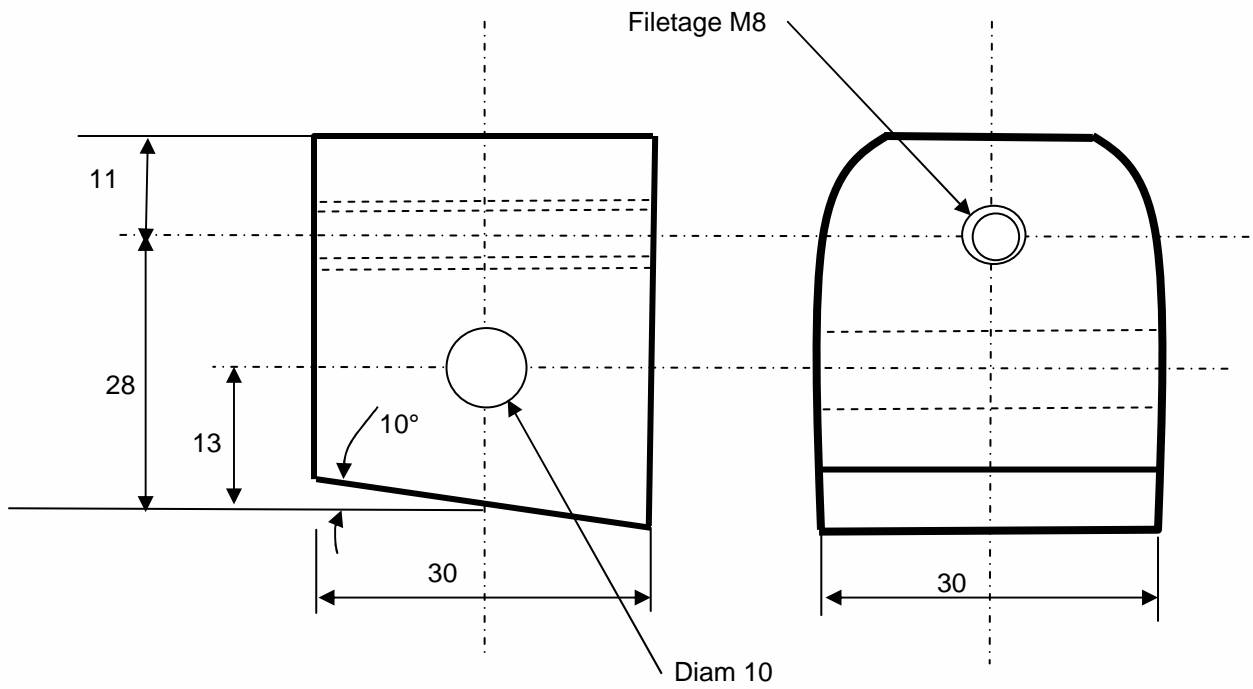

PLAN ARTICULATION CHEVRE

Le sommet de la chèvre n'ayant pas de lien avec le bateau, le schéma n'est pas coté

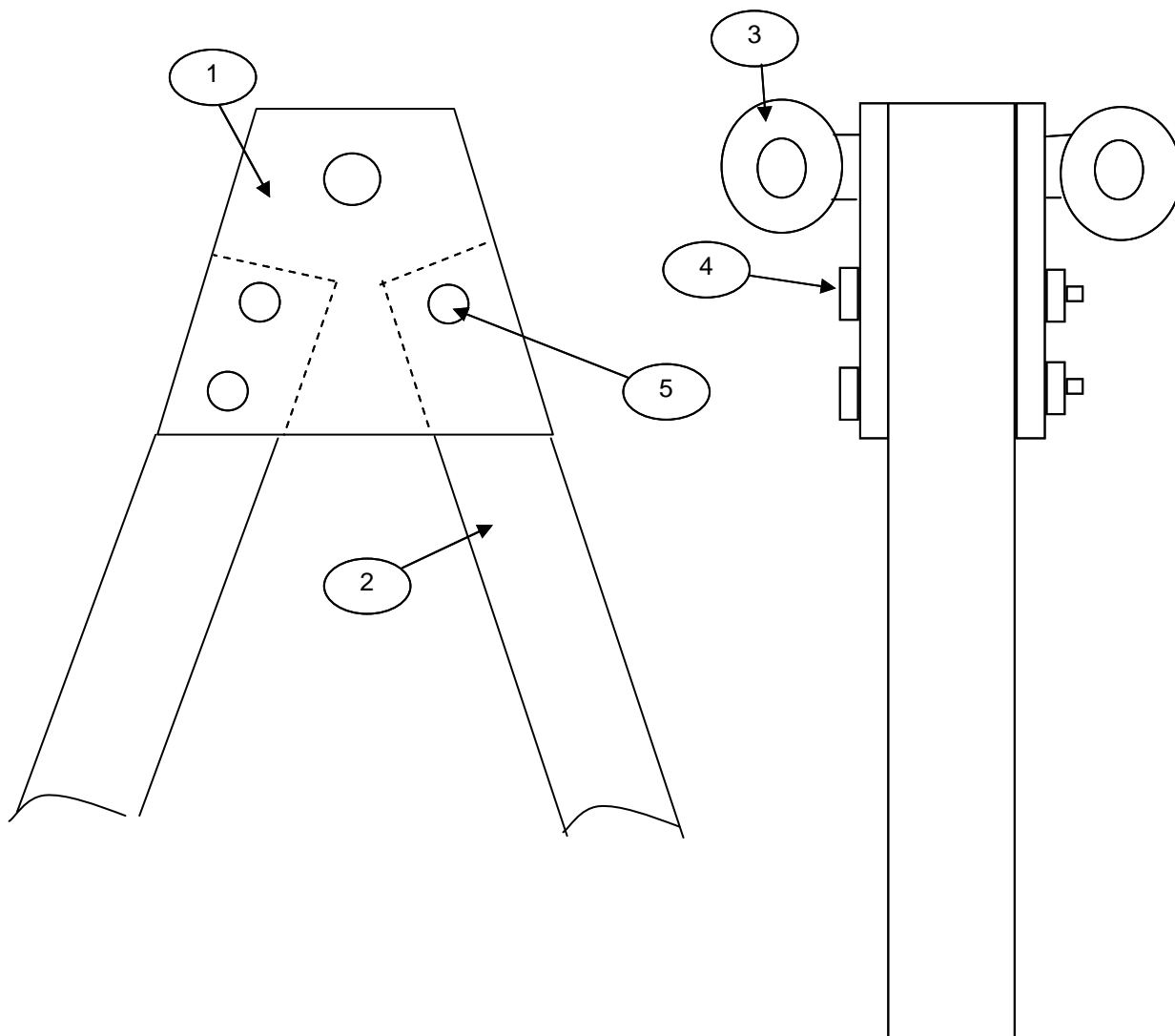

1) 2 Plaques alu epaisseur 8 mm

2) tubes de la chèvre 2 x 3 m diamètre 40 epaisseur 5 mm

3) boulons a œil diam 8 mm: 1 femelle, 1 mâle (blocage des plaques sur le tube)

4) boulons diam 8 mm

5) boulons diam 8 mm avec écrou et contre écrou (pour assurer la rotation du tube (pliage et dépliage))